

BEDIENUNGSELEMENTE AN DER RECHTEN LENKERSEITE

Motorabstellschalter

Der Motorabstellschalter (1) befindet sich neben dem Gasdrehgriff. In der Stellung RUN (Ein) ist der Motor betriebsbereit. In der Stellung OFF (Aus) ist der Motor außer Betrieb. Dieser Schalter ist in erster Linie als Sicherheits- oder Notschalter gedacht, und sollte normalerweise auf RUN stehen.

Scheinwerferschalter

Der Scheinwerferschalter (2) besitzt drei Stellungen: "H", "P" und "OFF", markiert durch einen roten Punkt links von "P".

H: Scheinwerfer, Schlußlicht, Standlicht und Instrumentenbeleuchtung sind eingeschaltet.

P: Standlicht, Schlußlicht und Instrumentenbeleuchtung sind eingeschaltet.

AUS Scheinwerfer, Schlußlicht, Standlicht (Punkt): und Instrumentenbeleuchtung sind ausgeschaltet.

Anlasserknopf

Der Anlasserknopf (3) befindet sich unter dem Scheinwerferschalter (2).

Wird der Anlasserknopf gedrückt, dreht der Anlasser den Motor durch. Das Anlaufverfahren ist auf Seite 35 beschrieben.

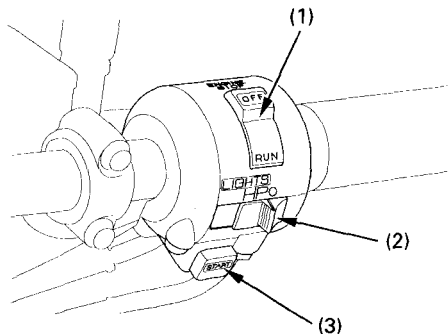

- (1) Motorabstellschalter
- (2) Scheinwerferschalter
- (3) Anlasserknopf