

ELEMENTS PRINCIPAUX (Points à connaître pour le pilotage)

▲ ATTENTION

* En n'effectuant pas les contrôles avant l'utilisation (page 49), on risque de graves blessures corporelles ou des dommages importants du véhicule.

SUSPENSION

Suspension avant

Précharge du ressort:

Ajuster la précharge de ressort en tournant le tendeur de précharge (1) avec la clé de 10 x 14 mm fournie dans la trousse à outils.

Pour réduire (SOFT) :

Tourner le tendeur dans le sens inverse des aiguilles d'une montre vers SOFT pour une charge légère et des conditions de route régulières.

Pour augmenter (HARD) :

Tourner le tendeur dans le sens des aiguilles d'une montre vers HARD pour une conduite plus ferme et des conditions de route difficiles.

Position standard:

Pour retourner à la position standard, tourner les tendeurs jusqu'à ce que la troisième gorge depuis le haut s'aligne avec la surface supérieure des chapeaux de fourche.

Position standard

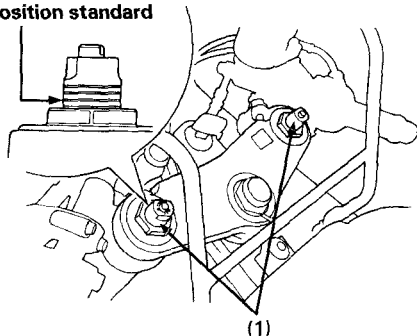

(1) Tendeur de précharge