

3. Verwijder het luchtfilterelement (3) van de luchtfilterhouder (4) door de lippen van de houder (5) los te maken uit de gaten (6) van het luchtfilterelement.

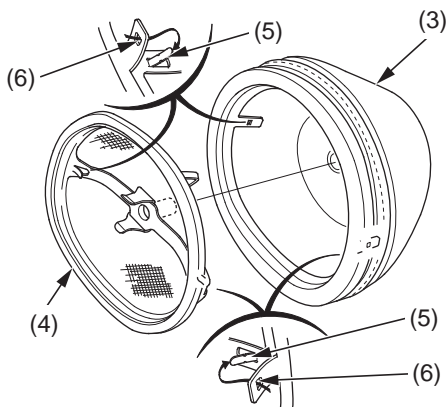

(3) luchtfilterelement  
(4) luchtfilterhouder  
(5) lippen aan houder  
(6) gaten

4. Spoel het luchtfilter schoon in een schoon en moeilijk ontvlambaar oplosmiddel. Reinig vervolgens in een warm zeepsopje, spoel dan grondig en laat goed drogen. Het luchtfilterelement bestaat uit een binnen- en buitenelement die niet van elkaar gescheiden kunnen worden.
5. Reinig de binnenkant van het luchtfilterhuis.
6. Laat het luchtfilter goed droog worden. Breng na het drogen 50 cm<sup>3</sup> schone Honda Foam Air Filter Oil of een gelijkwaardige olie voor schuimrubberen luchtfilterelementen van binnen het element aan. Plaats het element in een plastic zak (7) en verspreid de olie gelijkmatig met de hand.

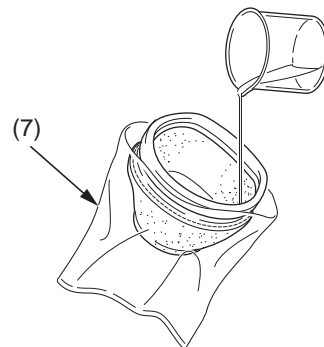

(7) plastic zak

7. Monteer het luchtfilterelement en de houder aan elkaar. Installeer de lippen (5) aan de houder in de gaten (6) van het luchtfilterelement.
8. Breng 3 – 5 g Honda White Lithium Grease (wit lithiumvet) of een gelijkwaardig product aan op het afdichtvlak van het luchtfilterhuis van het luchtfilterelement.
9. Monteer de luchtfiltereenheid (2) in de luchtfilterbehuizing door de lippen (8) ervan uit te lijnen met de steun (9) van de luchtfilterbehuizing.
10. Plaats de afdichtflens van het element zorgvuldig, zodat er geen vuil kan binnendringen.

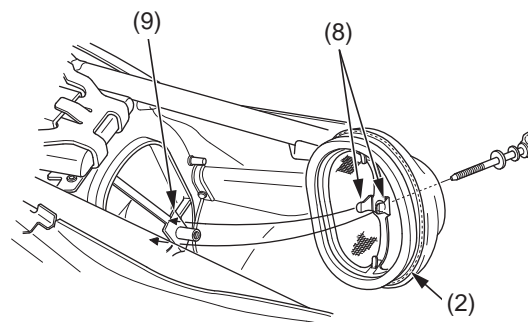

(2) luchtfiltereenheid  
(8) lippen van luchtfiltereenheid  
(9) steun van luchtfilterhuis

11. Installeer de luchtfilterbevestigingsbout (1) en zet stevig vast.

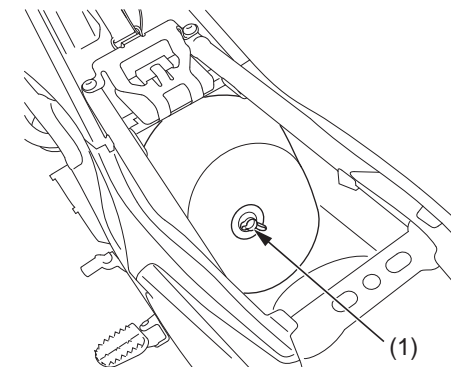

(1) bevestigingsbout luchtfilter

## OPMERKING

*Als de luchtfiltereenheid niet correct is geïnstalleerd, kunnen stof en vuil de motor binnendringen en de slijtage versnellen van zuigerveren en cilinder.*

12. Installeer het zadel (pagina 37).