

Zuiger/zuigerveren/zuigerpen

14. Verwijder de bovenste schokdempermoer (10) en -bout (11).

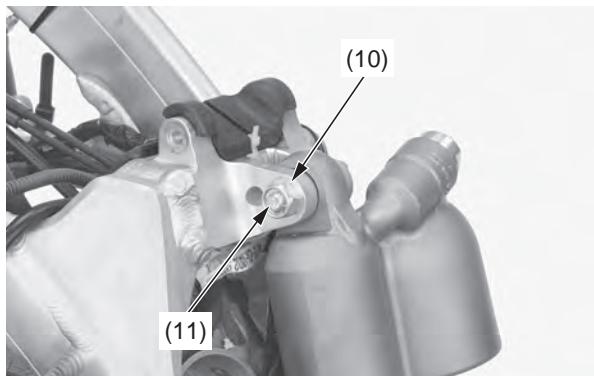

(10) bovenste schokdempermoer
(11) bout

15. Draai de isolatorklembandschroef (12) los en verwijder het gasklephuis (13) uit de isolator (14).

Laat het gasklephuis niet hangen, maar ondersteun het met een geschikte band.

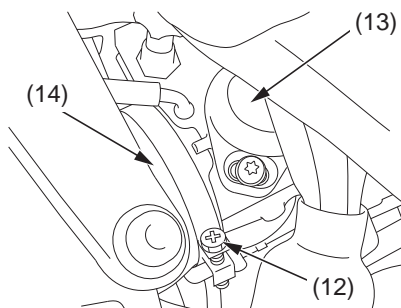

(12) isolatorklembandschroef
(13) gasklephuis
(14) isolator

16. Verwijder de bouten van de cilinderkop-ophanging (15).
Verwijder de bouten van de cilinderkop-ophangplaat (16), de linker cilinderkop-ophangplaat (17) en de rechter cilinderkop-ophangplaat (18).

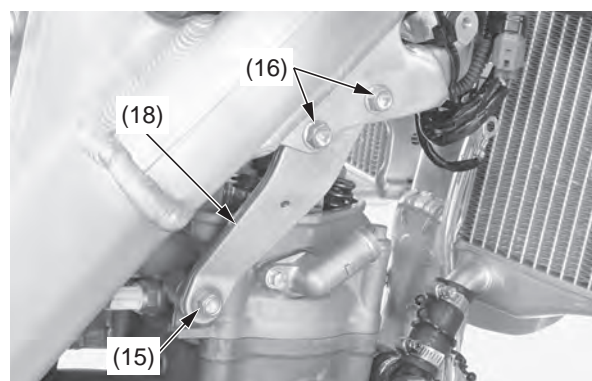
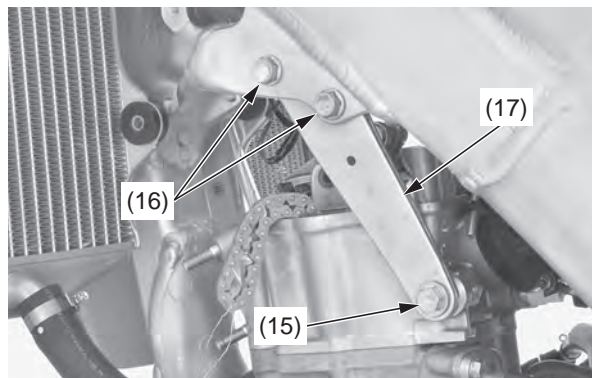

(15) bouten cilinderkop-ophanging
(16) bouten cilinderkop-ophangplaat
(17) linker cilinderkop-ophangplaat
(18) rechter cilinderkop-ophangplaat

17. Verwijder de cilinderbout (19).
18. Verwijder de cilinderkopbouten, ringen (20) en de cilinderkop (21).
Draai de bouten kruiselings los in twee of drie stappen.

OPMERKING

Zorg dat de ringen en de nokkenasketting niet in het carter vallen.

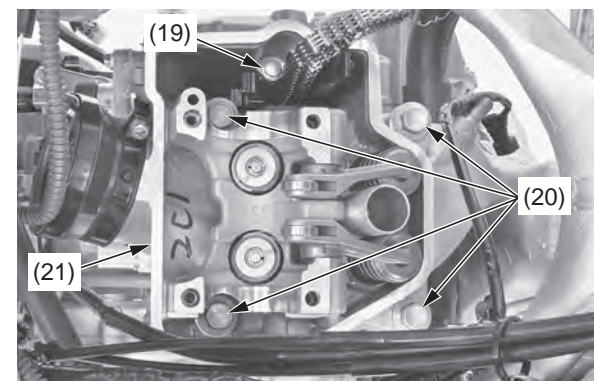

(19) cilinderbout
(20) cilinderkopbouten en ringen
(21) cilinderkop