

# Zuiger/zuigerveren/zuigerpen

3. Haal de nokkenasketting door de cilinderkop en installeer de cilinderkop (6).

## OPMERKING

*Beschadig de pasvlakken niet bij het installeren van de cilinderkop.*

4. Smeer de schroefdraad van alle cilinderkopbouten en hun aanlegvlakken in met motorolie. Installeer de ringen en de cilinderkopbouten (7) en zet ze kruiselings in twee of drie stappen vast met het voorgeschreven aantrekkoppel: 51 N·m (5,2 kgf·m)

## OPMERKING

*Zorg dat de ringen niet in het carter vallen.*

5. Installeer de cilinderbout (8) en zet deze vast met het voorgeschreven aantrekkoppel: 10 N·m (1,0 kgf·m)

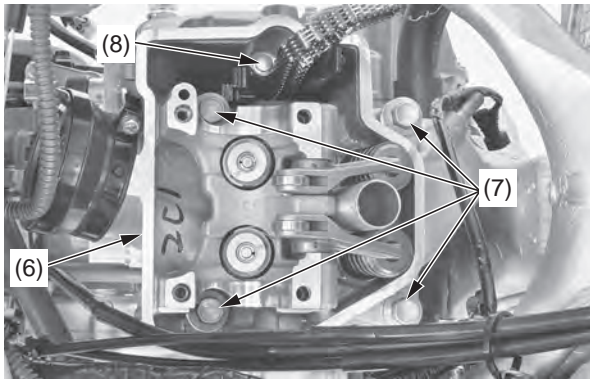

- (6) cilinderkop  
(7) ringen en cilinderkopbouten  
(8) cilinderbout

6. Installeer de linker cilinderkop-ophangplaat (9) en de rechter cilinderkop-ophangplaat (10); installeer vervolgens losjes de bouten van de cilinderkop-ophangplaat (11) en de bouten van de cilinderkop-ophanging (12). Zet de bouten van de cilinderkop-ophanging en de bouten van de cilinderkop-ophangplaten vast met het voorgeschreven aantrekkoppel:  
bouten cilinderkop-ophanging: 54 N·m (5,5 kgf·m)  
bouten cilinderkop-ophangplaten: 33 N·m (3,4 kgf·m)

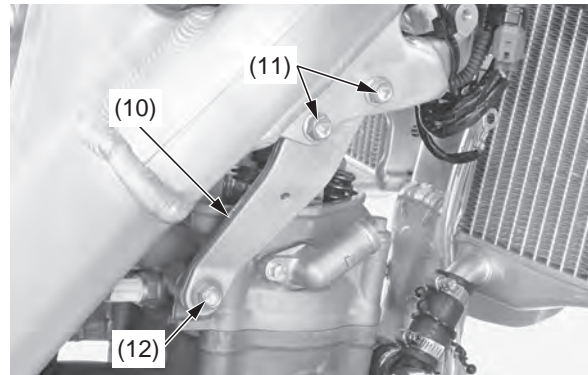
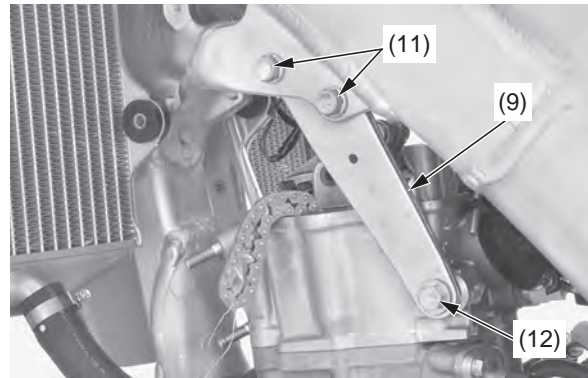

- (9) linker cilinderkop-ophangplaat  
(10) rechter cilinderkop-ophangplaat  
(11) bouten cilinderkop-ophangplaat  
(12) bouten cilinderkop-ophanging

7. Monteer het gasklephuis (13) aan de isolator (14) door de lip van het gasklephuis uit te lijnen met de groef van de isolator en zet de isolator klembandschroef (15) vast zodat de afstand tussen de banduiteinden  $11,0 \pm 1,0$  mm bedraagt.

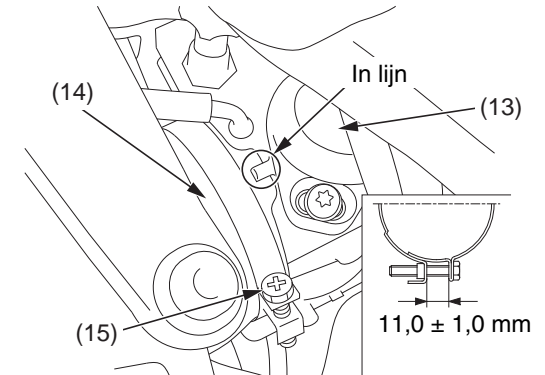

- (13) gasklephuis  
(14) isolator

- (15) isolator klembandschroef