

Aandrijfkettingrollen

Meet de diameter van de bovenste (1) en onderste kettingrol (2). Verwijder deze als ze de grenswaarde niet halen.

GRENSWAARDE: 35 mm

Vervang de rol als deze de grenswaarde niet haalt. Installeer de bovenkettingrol (groen) met het "→" merkteken (3) naar het frame gekeerd en de benedenkettingrol (zwart) met het "→" merkteken (3) naar buiten gekeerd.

Installeer de kettingrolbout en -moer.

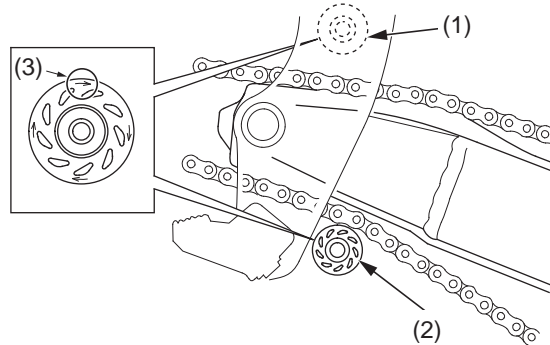

- (1) bovenkettingrol (groen)
- (2) benedenkettingrol (zwart)
- (3) "→" merkteken

Zet de bout en moer van de aandrijfkettingrol vast met het voorgeschreven aantrekkoppel:
12 N·m (1,2 kgf·m)

Spannen

1. Draai de achterwielasmoer (1) los.
2. Draai de borgmoeren van de kettingspanner (2) los en draai de stelbouten (3) linksom om strakker te spannen of draai rechtsom om losser te spannen.

Zet de uitlijnmerktekens (4) op de wielasplaten (5) in lijn met de bijbehorende positiemarkeringen (6) aan beide zijden van de swingarm.

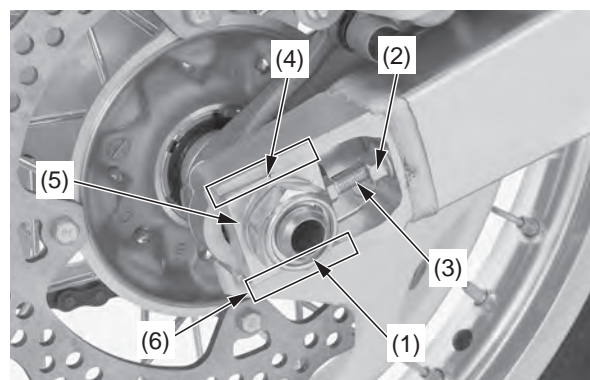

- (1) achterwielasmoer
- (2) borgmoeren kettingspanner
- (3) stelbouten
- (4) uitlijnmerktekens
- (5) asplaten
- (6) positiemarkeringen

3. Zet de achterwielasmoer vast met het voorgeschreven aantrekkoppel:
128 N·m (13,1 kgf·m)
4. Controleer de kettingspanning nogmaals en span zo nodig losser of strakker.
5. Draai de stelbout iets linksom tot deze stuit tegen de asplaatjes. Zet dan de borgmoeren van de kettingspanner vast met het voorgeschreven aantrekkoppel door de stelbout met een sleutel te blokkeren.
27 N·m (2,8 kgf·m)

Smering

Kant-en-klare kettingsmering is verkrijgbaar in de meeste motorfietswinkels en verdient de voorkeur boven motorolie. Chain Lube (kettingsmering) of een gelijkwaardig product, of SAE 80 of 90 versnellingsbakolie wordt aanbevolen.

Breng op elke kettingschakel rijkelijk veel olie aan, zodat het smeermiddel volkomen binnendringt tussen de aangrenzende vlakken van de schalmplaatjes en de rollers.

