

# Uitlaatpijp/uitlaatdemper

## Uitlaatdemper installeren

1. Verwijder de pakkingring (1).
2. Installeer de uitlaatdemperklemband (2) en een nieuwe pakkingring aan de uitlaatpijp (3).

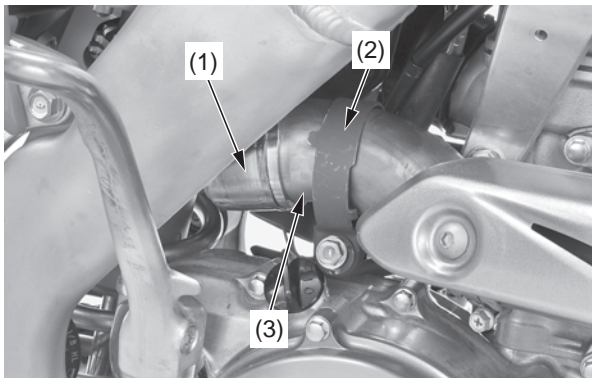

(1) pakkingring (nieuw)      (3) uitlaatpijp  
(2) uitlaatdemperklemband

3. Installeer de uitlaatdemper (4).
4. Installeer de uitlaatdemperklemband (2) door de lip (5) aan de uitlaatdemperklemband in lijn te brengen met de uitsparing (6) aan de uitlaatdemper.

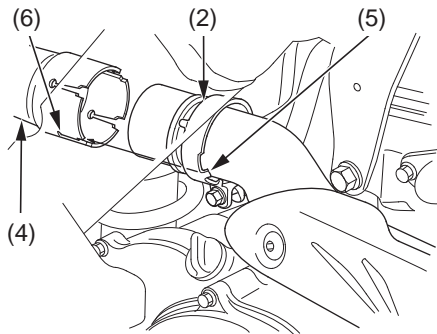

(2) uitlaatdemperklemband      (5) lip  
(4) uitlaatdemper      (6) uitsparing

5. Installeer de ring A (7), ring B (8), uitlaatdemperbevestigingsbout B (9) en uitlaatdemperbevestigingsbout A (10). Bij aanbrengen van het uitlaatdemper wees voorzichtig dat de rubber van het luchtfilterhuis (11) niet beklemd raakt tussen de hulpframe (12) en de steun van de uitlaatdemper (13). Controleer de rubber op insnijdingen, kepen of scheurtjes. Vervang de rubber zo nodig.

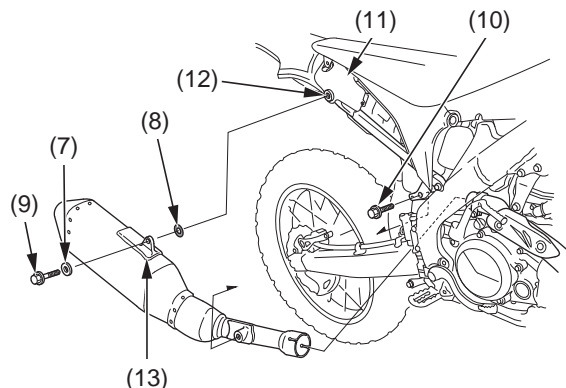

(7) ring A  
(8) ring B  
(9) uitlaatdemperbevestigingsbout B  
(10) uitlaatdemperbevestigingsbout A  
(11) rubber luchtfilterhuis  
(12) hulpframe  
(13) steun uitlaatdemper

6. Zet de bout (14) in de uitlaatdemperklemband vast met het voorgeschreven aantrekkoppel: 21 N·m (2,1 kgf·m)

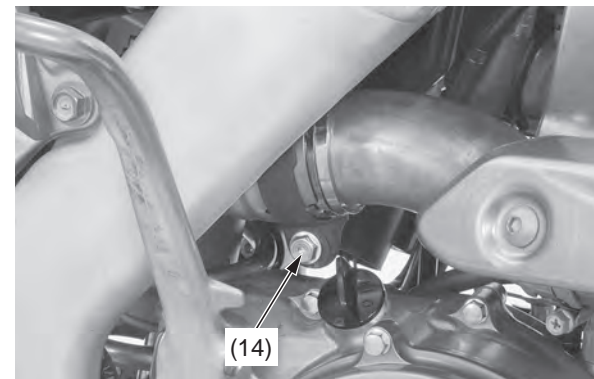

(14) bout uitlaatdemperklemband

7. Zet de uitlaatdemperbevestigingsbout B (9) en de uitlaatdemperbevestigingsbout A (10) vast met het voorgeschreven aantrekkoppel: 26 N·m (2,7 kgf·m)

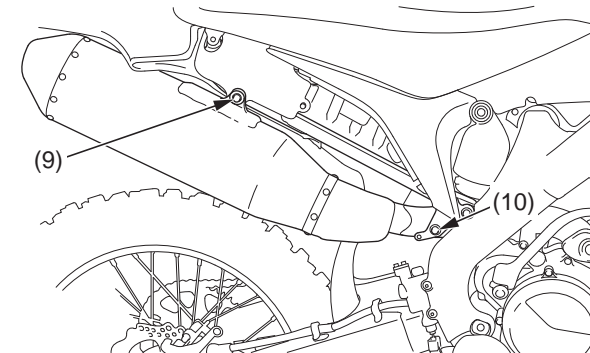

(9) uitlaatdemperbevestigingsbout B  
(10) uitlaatdemperbevestigingsbout A