

ПРИМЕЧАНИЕ

Использование неподходящего масляного фильтра может привести к серьезной поломке двигателя.

1. Снимите правый нижний обтекатель.
2. Если двигатель холодный, запустите его и прогрейте в течение 3–5 минут.
3. Выключите зажигание, остановите двигатель и подождите 2–3 минуты.
4. Установите мотоцикл на боковой упор на ровной горизонтальной площадке.
5. Расположите под сливным отверстием подходящую емкость для сбора масла.



6. Для слива масла открутите крышку картера и сливную пробку с прокладкой.
7. Открутите четыре болта и снимите крышку масляного фильтра. Потом вытащите масляный фильтр, пружину, снимите сальник и слейте остатки масла.
► Сдайте отработанное масло и масляный фильтр в пункт утилизации.

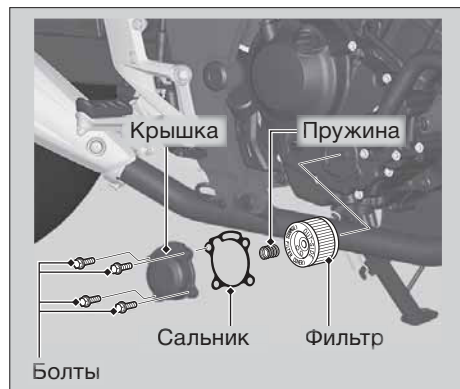

продолжение на следующей странице 57