

C 3

E-2

Cylinder head

Culasse

Zylinderkopf

Culata

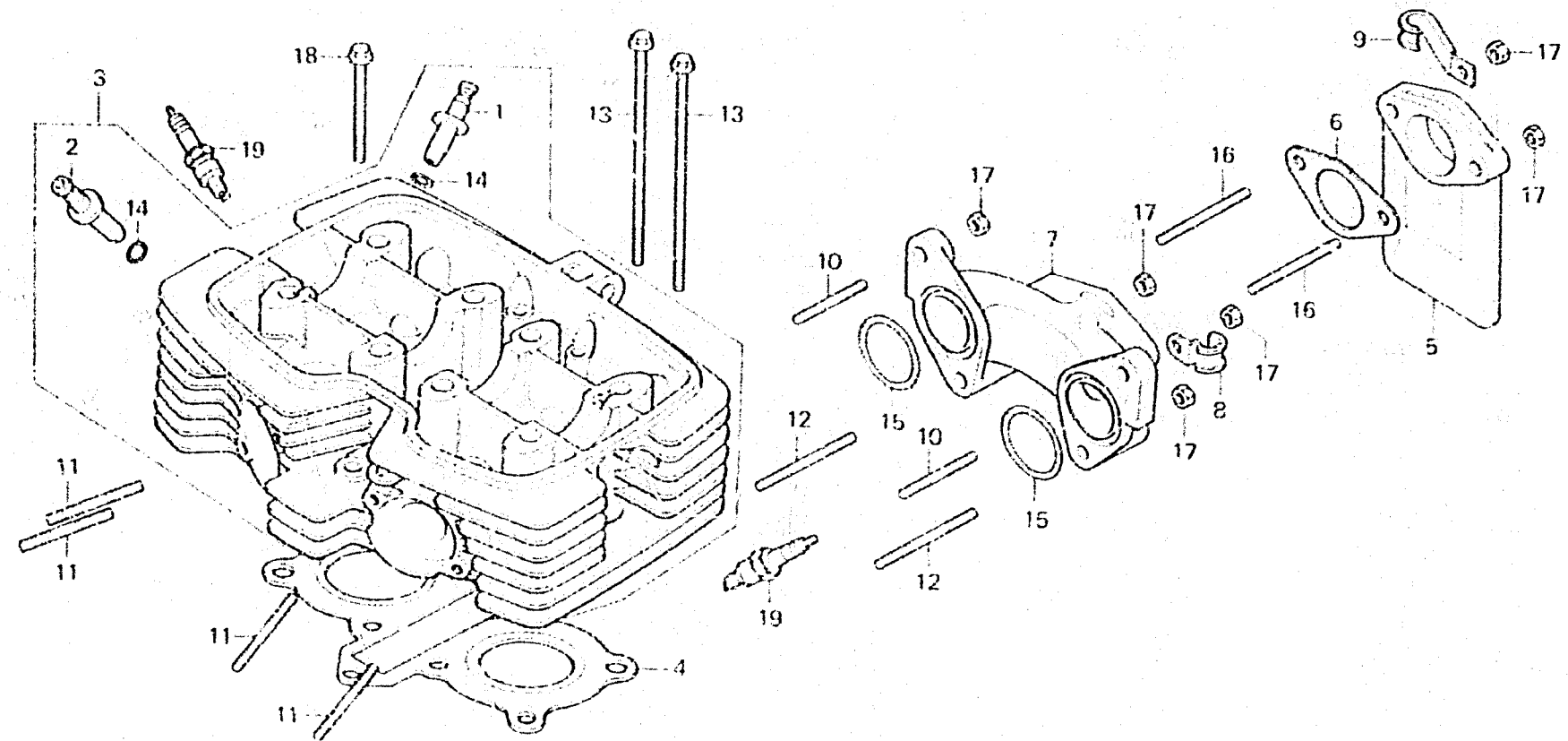

B702-1

Item d'entretien	T.D.R.	N° de réf.	N° de pièce	Description	N° de requis				N° de série	Code de zone
					CM125	CM185	CM125	CM125		
GUIDE DE SOUPE	3.2	1	12021-149-300	GUIDE DE SOUPE D'ADMISSION	2	2	2	2		
(ALESAGE COMPRIS)		2	12023-116-300	GUIDE DE SOUPE D'ÉCHAPPEMENT	2	2	2	2		
(AJOUTER 0,2 POUR CHAQUE.)		3	12200-399-000	CULASSE COMP.	1			1		
(RODAGE DE SOUPE NON			12200-418-000	CULASSE COMP.		1	1			
COMPRIS.)		4	12251-399-013	JOINT DE CULASSE (ISHIRO)	1			1		
(AJOUTER 0,2 SI EFFECTUE.)			12251-418-000	JOINT DE CULASSE		1	1			
CULASSE COMP.	4.3	5	16212-402-000	ISOLANT DE CARBURATEUR	1	1	1	1		
JOINT DE CULASSE	2.8									
ISOLANT DE CARBURATEUR	0.3	6	16229-12-000	JOINT D'ISOLANT DE CARBURATEUR	1	1	1	1		
GOIJON, 6X45		7	17111-402-000	COLLECTEUR D'ADMISSION	1	1	1	1		
(COTE CARBURATEUR 0,4)		8	32106-402-000	AGRAFE DE CABLE D'HAUTE	1				2001705	ED, F, SW
(AJOUTER 0,1 POUR CHAQUE.)				TENSION		1			2058665	
COLLECTEUR D'ADMISSION	0.7		32906-402-010	AGRAFE DE CABLE D'HAUTE	1				2001706	ED, F, SW
GOIJON, 6X32	0.6			TENSION	1			1		SD
(AJOUTER 0,1 POUR CHAQUE.)						1			2058669	
GOIJON, 6X50		9	32907-402-000	AGRAFE DE CABLE D'HAUTE	1	1	1	1		CM, ED, F, SW
(AJOUTER 0,1 POUR CHAQUE.)				TENSION	1	1	1	1		
		10	90033-399-000	GOIJON, 6X32	2	2	2	2		

1981.02.20

E

C3