

2-E10

F-18

Battery
(VF750Cc • Cd • Ce)

Batterie
(VF750Cc • Cd • Ce)

Batterie
(VF750Cc • Cd • Ce)

Bateria
(VF750Cc • Cd • Ce)

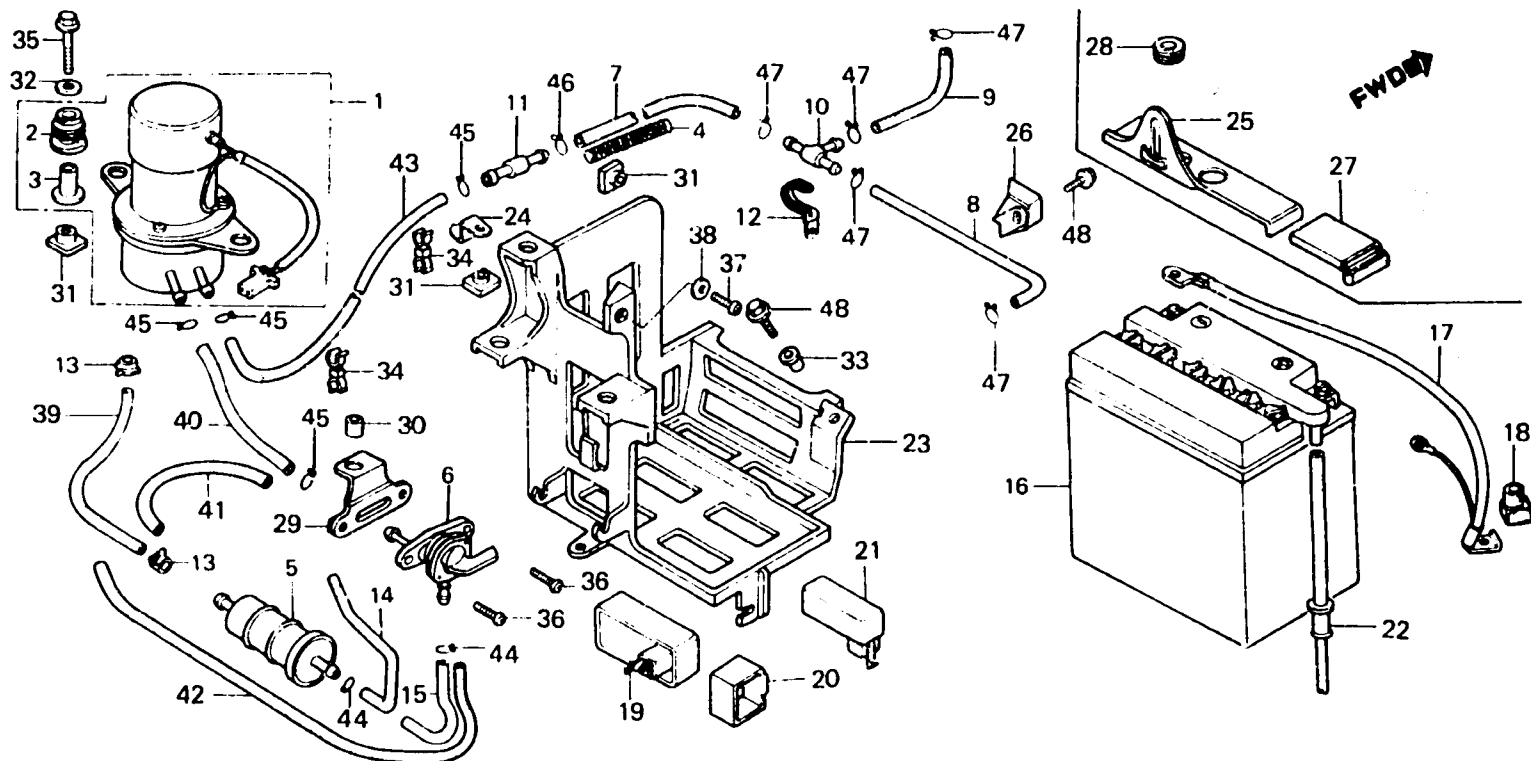

BMB1 - 18D

Item d'entretien	T.D.R.	N° de réf.	N° de pièce	Description	N° de requis VF750 (V45 MAGNA)					N° de série	Code de zone
					Cc	Co	Ct	Cr	Cg		
			32601-MB1-920	CABLE-MASSE DE BATTERIE	-	-	1	-	-	-----	IT,N
18			32612-MJ6-000	COUVERCLE DE COSSE	-	-	1	-	-	2202529 -----	SW
19			36100-MB1-003	RELAIS DE COUPURE D'ESSENCE	1	-	-	-	-	-----	IT,N
			36100-MB1-701	RELAIS DE COUPURE D'ESSENCE	-	1	-	-	-	2202529 -----	SW
20			36101-MB1-000	SUSPENSION DE RELAIS DE COUPURE D'ESSENCE	1	2	2	-	-		
21			37640-MB1-701	UNITE DE VERIFICATION DE TOMOIN	-	1	1	-	-		
22			50238-MB1-000	TUYAU DE BATTERIE	1	1	1	-	-		
23			50320-MB1-000	BOITIER COMP. BATTERIE	1	-	-	-	-		
			50320-MB1-700	BOITIER COMP. BATTERIE	-	1	1	-	-		
24			50321-MB1-700	PORTE RELAIS, GLIGNOTANT	-	1	-	-	-		
25			50322-MB1-000	PLAQUE DE SUPPORT DE BATTERIE	1	-	-	-	-		
26			50322-MB1-700	PLAQUE DE SUPPORT DE BATTERIE	-	1	1	-	-		
27			50323-MB1-000	COUVERCLE DE PLAQUE DE SUPPORT DE BATTERIE	1	-	-	-	-		