

Faire tourner le vilebrequin dans le sens inverse des aiguilles d'un montre et aligner le repère "T" du volant sur le cran index du couvercle de carter moteur gauche (page 3-6).

Installer l'ensemble du pignon d'entraînement principal sur le vilebrequin en alignant la rainure large et le dent large du vilebrequin tant que la ligne index est alignée sur la ligne index du pignon du balancier extérieur.

Suivant l'installation, vérifier que les repères "▽" et "1•T" du carter moteur supérieur (fût de cylindre) et du pignon d'entraînement principal extérieur sont alignés.

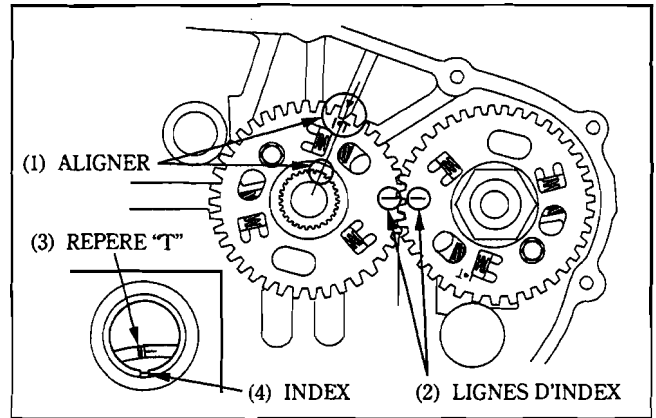

Installer le rotor du générateur d'impulsions d'allumage en alignant la rainure large sur le dent large du vilebrequin.

Enduire de l'huile moteur le filetage du boulon de pignon d'entraînement principal puis installer provisoirement le boulon et la rondelle.

Déposer les boulons de pignon.

Serrer le boulon de pignon d'entraînement principal et l'écrou de pignon du balancier jusqu'au couple précisé. (Voir ci-dessous).

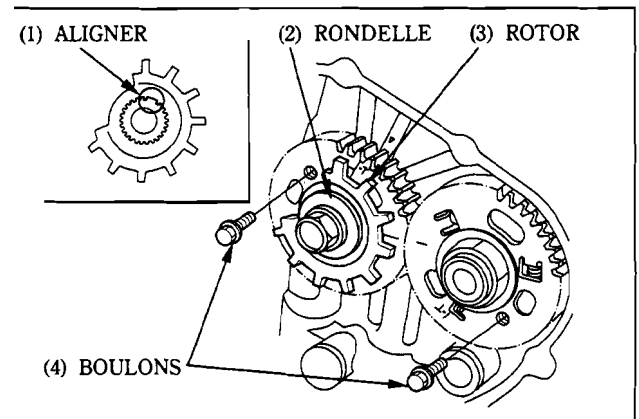

Dépose/pose du boulon de pignon d'entraînement principal et de l'écrou de pignon du balancier.

Introduire le support de pignon comme illustré.
Déposer ou poser le boulon et l'écrou.

Support de pignon

07724-0010100

Couple:

Boulon du pignon d'entraînement principal: 95 N•m (9,5 kg-m)

Écrou du pignon du balancier: 85 N•m (8,5 kg-m)

