

SISTEMA DE COMBUSTIBLE

Monte el carburador en el aislador alineando la orejeta del aislador de goma con la ranura del aislador.

Tire la carcasa del filtro de aire hacia delante y monte él en el carburador.

Monte y apriete los tornillos de la abrazadera del aislador al par especificado.

PAR DE APRIETE: 1 N.m (0,1 kgf.m, 0,7 lbf.ft)

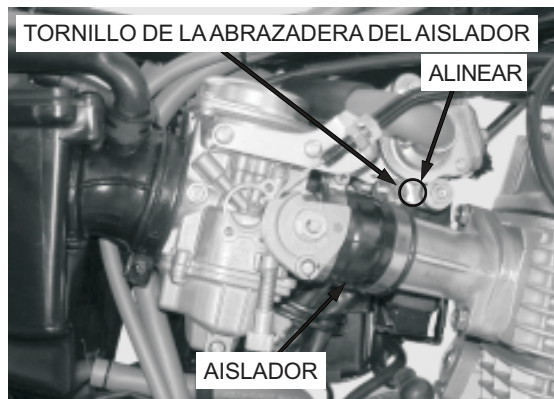

Encaje la conexión de la abrazadera en el lugar especificado como se muestra.

Apriete el tornillo de la abrazadera firmemente.

Asegúrese de no apretar demasiado el tornillo de la abrazadera.

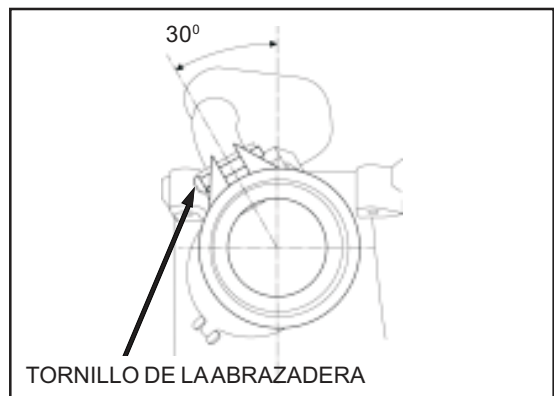

Conecte la punta del cable del acelerador en el tambor, a continuación, monte el cable del acelerador en el soporte del cable.

Sujete la contratuerca superior del cable del acelerador y apriete la contratuerca del cable inferior al par especificado.

PAR DE APRIETE: 7,5 N.m (0,8 kgf.m, 5,5 lbf.ft)

Compruebe el funcionamiento del acelerador (página 3-5).

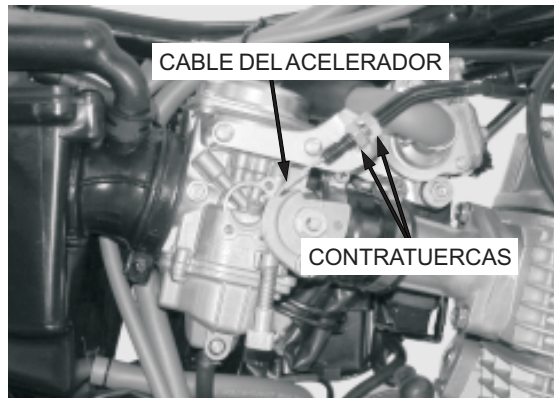

Monte el manguito de ventilación de aire en el guía del soporte del elemento de filtro de aire.

Monte y apriete los tornillos de la carcasa del filtro de aire.

Enrute el manguito de ventilación de aire apropiadamente (página 1-28)

