

SITUACIÓN DE LOS COMPONENTES

TIPO ARRANQUE ELÉCTRICO:

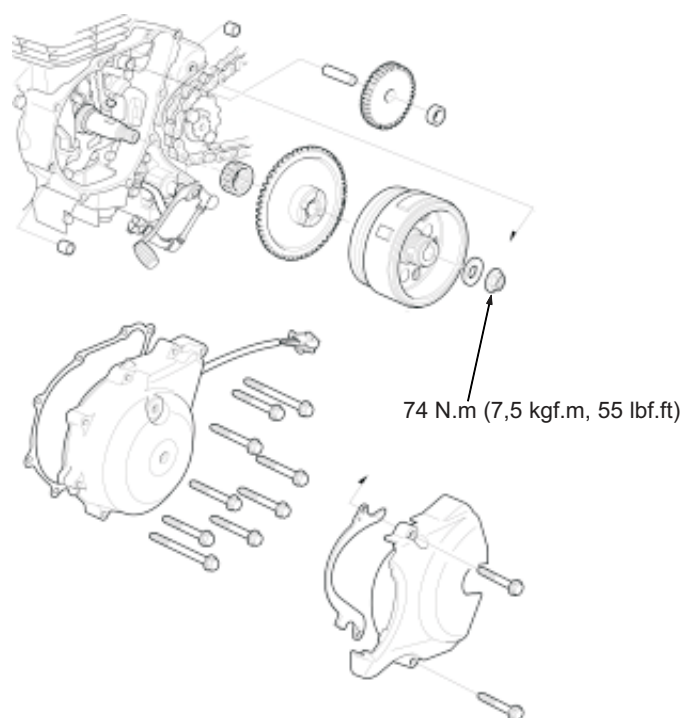

SITUACIÓN DE LOS COMPONENTES

TIPO ARRANQUE DE PATADA:

