

CIGÜEÑAL

REMOCIÓN

Separe las dos mitades del cárter motor (página 11-6).
Extraiga el cigüeñal de la mitad derecha del cárter motor.

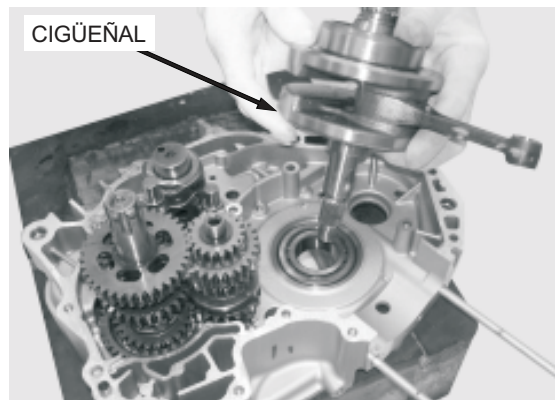

INSPECCIÓN

EXCENTRICIDAD DEL CIGÜEÑAL

Coloque el cigüeñal en un soporte o sobre bloques en V.
Coloque el reloj comparador sobre los ejes tal como se muestra.
Gire el cigüeñal dos revoluciones y mida su excentricidad.

LIMITE DE SERVICIO: 0,03 mm (0,001 in)

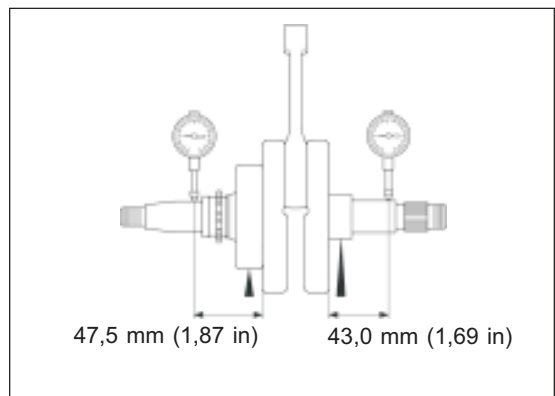

HOLGURA DEL LADO DE LA CABEZA

Mida la holgura lateral entre la cabeza de la biela y el contra peso del cigüeñal.

LIMITE DE SERVICIO: 0,80 mm (0,032 in)

