

RUEDA DELANTERA/SUSPENSIÓN/DIRECCIÓN

SITUACIÓN DE LOS COMPONENTES

TIPO A DISCO:

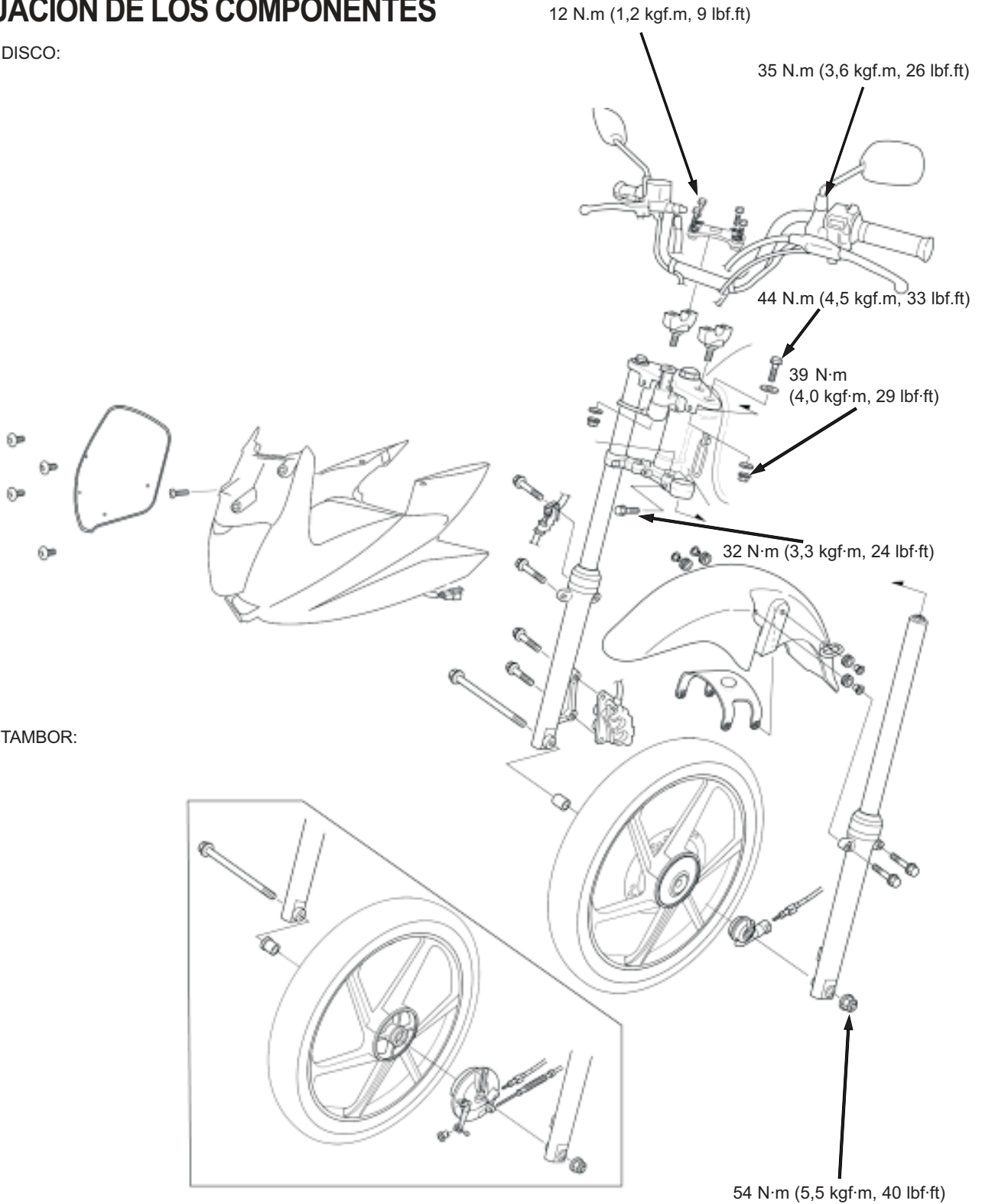

TIPO A TAMBOR: