

RUEDA DELANTERA/SUSPENSIÓN/DIRECCIÓN

INSPECCIÓN

EJE

Coloque el eje sobre bloques en V. Gire el eje y mida su excentricidad con un reloj comparador.

La excentricidad real es la mitad de la lectura total del comparador.

LIMITE DE SERVICIO: 0,2 mm (0,01 in)

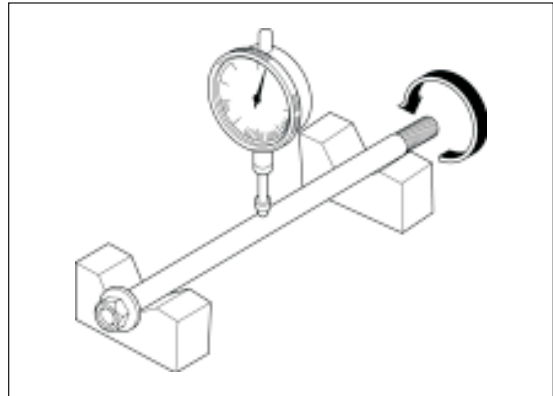

COJINETE DE RUEDA

Gire con el dedo la pista interior de cada cojinete.

El cojinete debe girar suave y silenciosamente.

Compruebe, asimismo, que la pista exterior del cojinete queda estrechamente montada en el cubo de rueda.

Remueva y deseche los cojinetes si la pista interior no gira suave y silenciosamente, o si la pista exterior queda montada con holgura en el cubo.

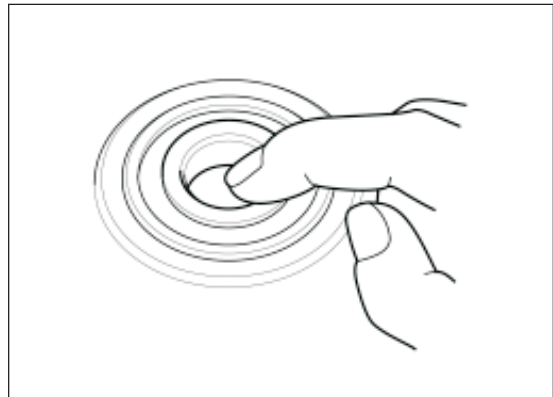

ARO DE LA RUEDA

Compruebe la excentricidad del aro de la rueda montando la misma en un soporte giratorio.

Gire la rueda con la mano y mida su excentricidad con un reloj comparador.

La excentricidad real es la mitad de la lectura total del comparador.

LIMITE DE SERVICIO:

Axial: 0,3 mm (0,01 in)

Radial: 0,3 mm (0,01 in)

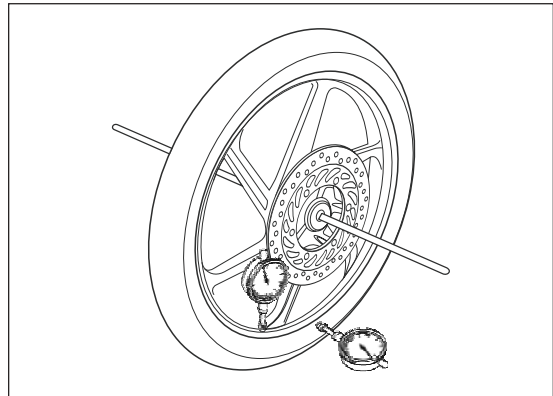

DESMONTAJE

TIPO A DISCO:

Desmonte el guardapolvo y el dispositivo de retención del piñón del velocímetro del cubo de rueda izquierdo.

