

SISTEMA DE FRENOS

Monte el pasador de las pastillas empujándolas contra su resorte para alinear los orificios del pasador con las pastillas y la pinza de freno.

Empuje el pasador de las pastillas en la pinza de freno.

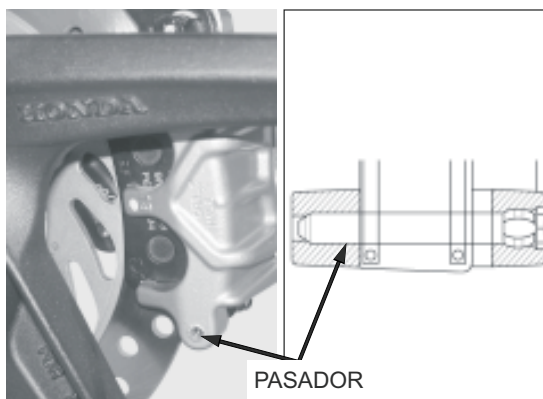

Monte el clip del pasador de las pastillas.

Accione la palanca del freno para asentar los pistones de la pinza de freno contra las pastillas.

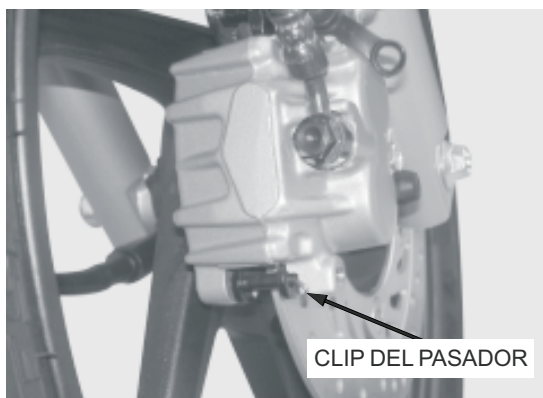

COMPROBACIÓN DEL DISCO DE FRENO

Revise visualmente el disco de freno para comprobar si está dañado o tiene grietas.

Mida el espesor del disco de freno en diversos puntos.

LIMITE DE SERVICIO: 3,5 mm (0,14 in)

Sustituya el disco de freno si la medición más pequeña es inferior al límite de servicio.



Mida el alabeo de los discos de freno con un reloj comparador.

LIMITE DE SERVICIO: 0,10 mm (0,004 in)

Si el alabeo supera el límite de servicio, compruebe la existencia de un juego excesivo en los cojinetes de la rueda.

Sustituya el disco de freno si los cojinetes de rueda no presentan anomalías.

