

# เพลาช้อเหวียง/บาลานเซอร์

## การถอดเพลาช้อเหวียง

แยกเรือนเครื่องยนต์และถอดชุดเฟืองเกียร์ (บทที่ 12)  
ถอดเพลาช้อเหวียงและบาลานเซอร์ออกจากเรือนเครื่อง  
ยนต์ด้านขวา

### ข้อควรระวัง

- ระวังอย่าให้เกิดความเสียหายกับผิวสัมผัสของเรือน  
เครื่องยนต์และชุดเพลาช้อเหวียง

ถอดลูกปืนเพลาช้อเหวียงด้านซ้ายโดยใช้ตัวดูดลูกปืน  
และรองรับลูกปืนด้วยภาชนะที่เหมาะสม

### ข้อควรระวัง

- ระวังอย่าให้เกิดความเสียหายแก่เฟืองเกียร์บาลาน-  
เซอร์
- เศษเหล็กที่หลุดจากการกัดพื้นเฟืองเกียร์บาลานเซอร์  
สามารถใช้ตะไบลบเศษเหล็กนั้นออกได้

### เครื่องมือ :

ตัวดูดลูกปืน

07631-0010000

### ข้อควรจำ

- เปลี่ยนลูกปืนด้านซ้ายใหม่เสมอถ้าลูกปืนติดออกมา  
กับเพลาช้อเหวียง

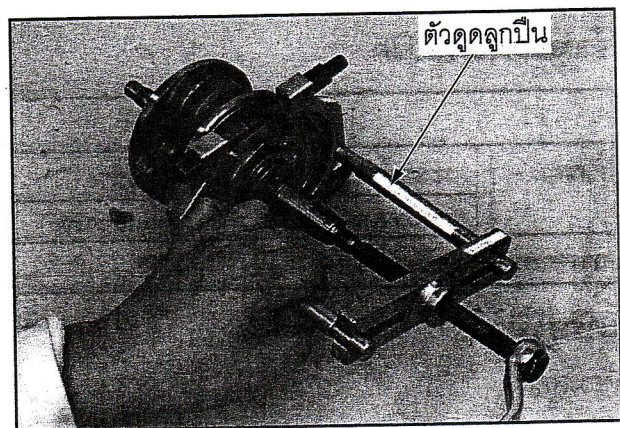

## การตรวจสอบ

### การสายของเพลาช้อเหวียง

วางเพลาช้อเหวียงบนแท่นหรือ V-BLOCK

ตั้งไดอัลเกจบนเพลาทัง 2 ข้าง

หมุนเพลาช้อเหวียง 2 รอบและอ่านค่าการสาย

ค่าจำกัดการซ่อม : 0.03 มม. (0.001 นิ้ว)

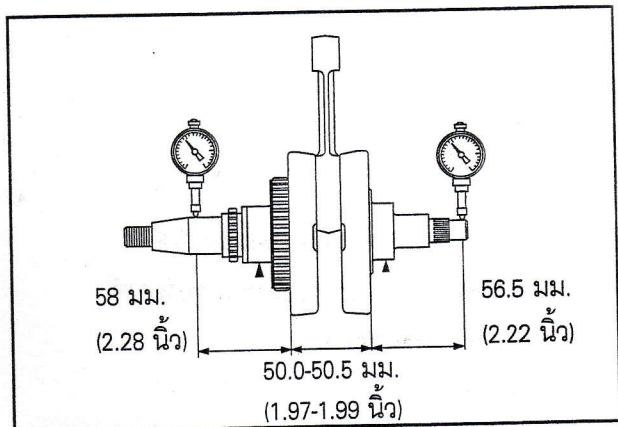

### ระยะคลอนด้านข้างปลายก้านสูบด้านใหญ่

วัดระยะคลอนด้านข้างของปลายก้านสูบด้านใหญ่

ค่าจำกัดการซ่อม : 0.6 มม. (0.02 นิ้ว)

