



**ASSEMBLAGE DE LA BOITE DE VITESSES**

**NOTE**

Une fois l'assemblage terminé, enduire chaque arbre et pignon d'huile.

- (1) PIGNON DE PREMIERE
- (2) PIGNON DE TROISIEME
- (3) PIGNON DE QUATRIEME
- (4) ARBRE DE RENVOI
- (5) PIGNON DE SECONDE
- (6) BAGUE LATERALE DE PIGNON DE PREMIERE
- (7) ARBRE RECEPTEUR

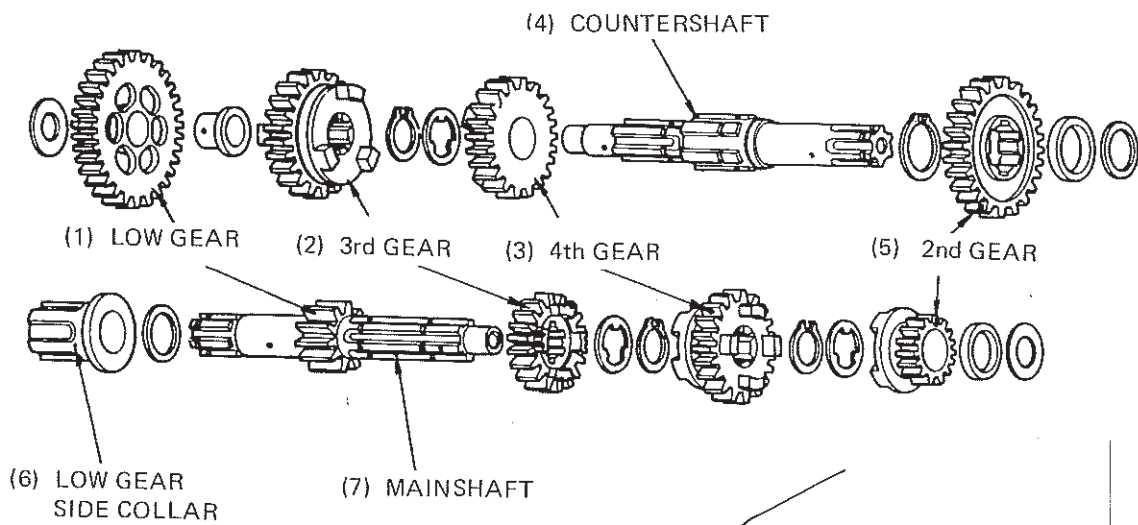

Assembler l'arbre récepteur et l'arbre de renvoi comme indiqué plus haut.

**NOTE**

- Une fois l'assemblage terminé, vérifier le mouvement de chaque pignon.
- Remonter les circlips complètement dans la gorge.

Glisser l'arbre récepteur et l'arbre de renvoi dans le carter-moteur gauche.

**NOTE**

- Remonter l'arbre récepteur et l'arbre de renvoi en même temps.
- Retenir les rondelles de butée avec les doigts au cours de cette opération.

