

3. Mantenimiento del motor

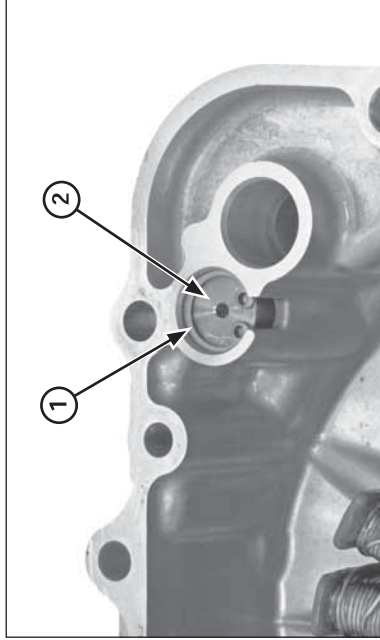

(1) CIRCLIP
(2) VÁLVULA DE ALIVIO DE PRESIÓN

Válvula de alivio de presión de aceite

Extracción/inspección

Vacíe el aceite del motor.
Quite la tapa del cárter izquierdo (página 3-49).
Quite el circlip.
Extraiga la válvula de alivio de presión de la tapa del cárter izquierdo.

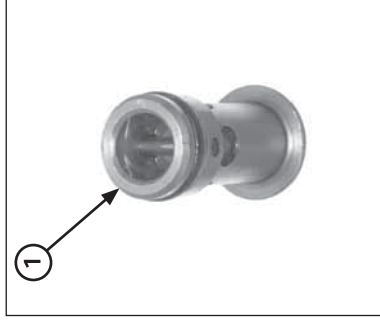

(1) VÁLVULA DE ALIVIO
(2) JUNTA TÓRICA

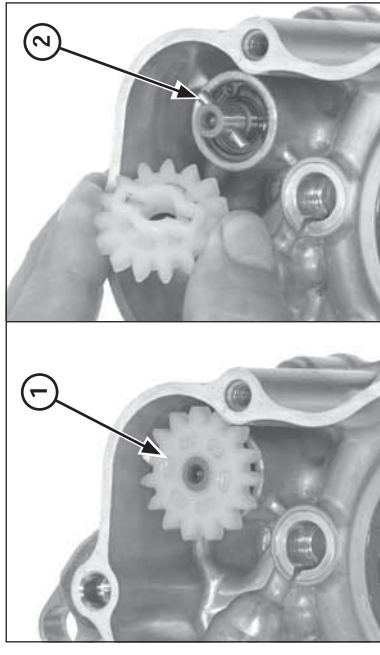
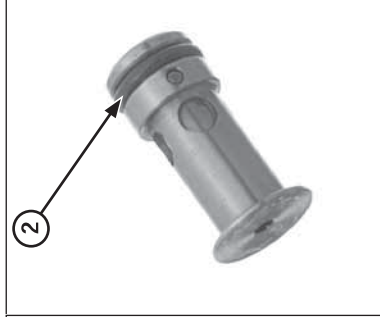

(1) ENGRANAJE CONDUCIDO
(2) PASADOR DE ARRASTRE

Bomba de aceite

Desmontaje

Extraiga el motor del bastidor.
Separe las dos mitades del cárter (página 3-54).
Extraiga el engranaje conducido y el pasador de arrastre de la bomba de aceite.

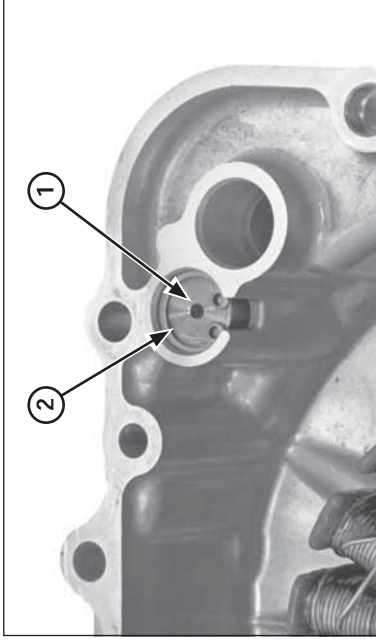

(1) VÁLVULA DE ALIVIO DE PRESIÓN
(2) CIRCLIP

Compruebe el funcionamiento de la válvula de alivio empujando el pistón de la válvula de alivio.

Instalación

Aplice aceite a una nueva junta tórica e instálela en la ranura de la válvula de alivio.
Instale la válvula de alivio en la tapa del cárter izquierdo.
Instale el circlip en la ranura de la tapa del cárter con firmeza.
Instale la tapa del cárter izquierdo (página 3-51).