

(1) TORNILLOS
(2) TAPA DEL ORIFICIO DE AJUSTE DE LOS BALANCIENES

Retire los tornillos y las tapas de los orificios de ajuste de los balancines.

Fije el pistón en TDC (punto muerto superior) en el tiempo de compresión moviendo los balancines.

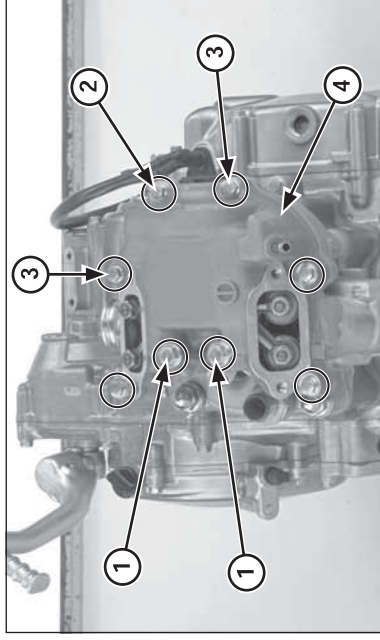

(1) TORNILLOS/ARANDELAS DE SELLADO
(2) TORNILLOS
(3) ARANDELAS DE SELLADO (4) TAPA DE LA CULATA

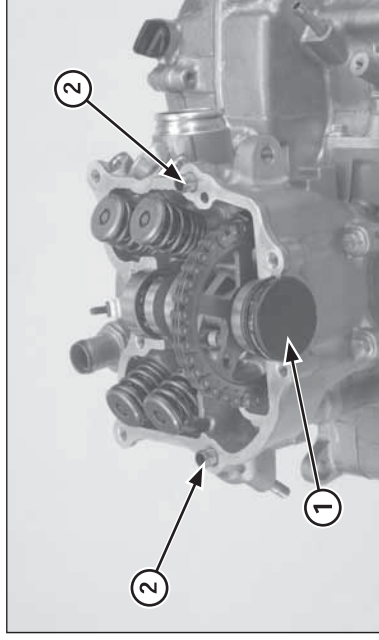

(1) TAPA LATERAL
(2) CASQUILLOS CENTRADORES

Desconecte el manguito del respiradero del cárter.
Extraiga los dos tornillos de 6 mm.
Afloje los ocho tornillos de la tapa de la culata diagonalmente en 2 ó 3 pasos.
Retire los tornillos y las cuatro arandelas de sellado.
Extraiga el conjunto de la tapa de la culata.

Saque los casquillos centradores.
Extraiga la tapa lateral de la culata.
Retire el dispositivo de retención del cojinete del árbol de levas de la tapa de la culata.

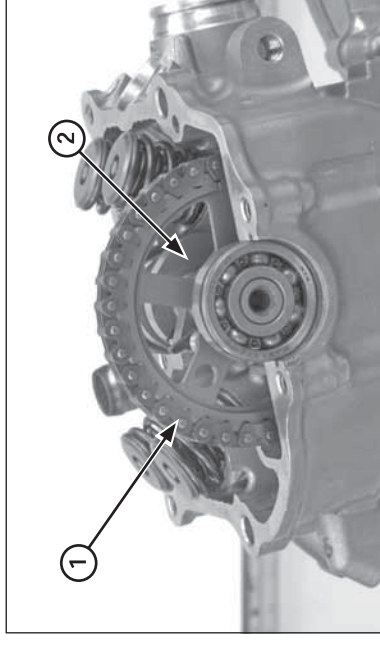

(1) CADENA DE DISTRIBUCIÓN
(2) ÁRBOL DE LEVAS

Extraiga la cadena de distribución de la rueda dentada y manténgala suspendida con un trozo de alambre para evitar que caiga dentro del cárter.

Extraiga el conjunto del árbol de levas.