

(1) TORNILLO DE DRENAJE DEL ACEITE DE TRANSMISIÓN
(2) TORNILLOS DEL CÁRTER

Quite el tornillo de drenaje del aceite de transmisión y la arandela de sellado.
Afloje los tornillos del cárter diagonalmente y en 2 ó 3 pasos.
Retire los tornillos del cárter.

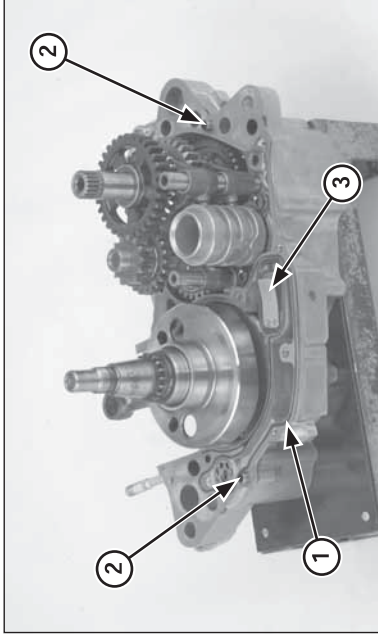

(1) JUNTA
(2) CASQUILLO CENTRADOR
(3) VÁLVULA DE LÁMINAS UNIDIRECCIONAL

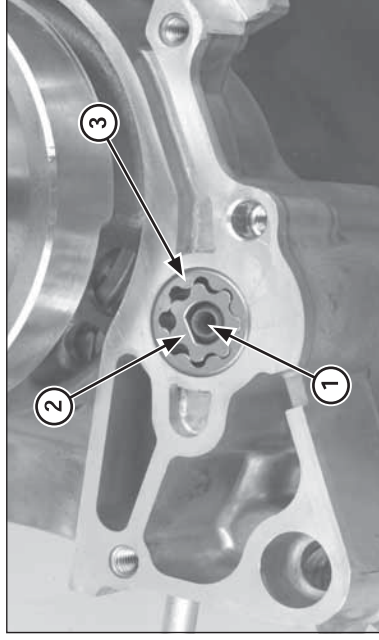

(1) EJE DE LA BOMBA DE ACEITE
(2) ROTOR INTERNO
(3) ROTOR EXTERNO

Ponga el cárter derecho hacia abajo y separe el cárter izquierdo del cárter derecho.
Desmonte la junta y los casquillos centradores.
Retire la válvula de láminas unidireccional

Extraiga el eje de la bomba de aceite y los rotores interno y externo.

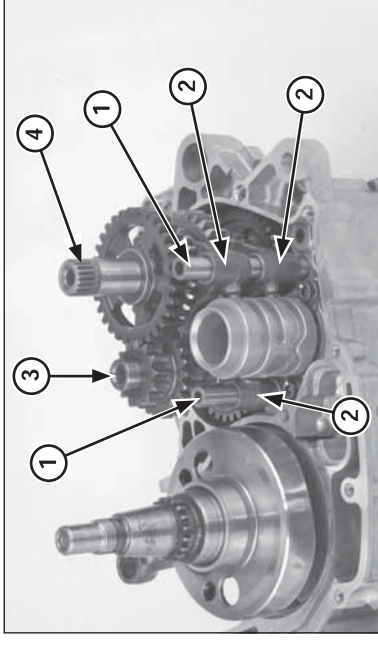

(1) EJES DE LA HORQUILLA DEL SELECTOR
(2) HORQUILLAS DEL SELECTOR
(3) EJE PRIMARIO
(4) EJE SECUNDARIO

Desmonte lo siguiente:

- Cigüeñal
- Ejes de la horquilla del selector, horquillas del selector y tambor del selector
- Conjunto del eje primario y eje secundario

Desmonte el eje primario y el eje secundario.