

โครงตัวถัง/ฝาครอบตัวถัง/ระบบไอเสีย

ฝาครอบตัวล่าง

การถอด/การประกอบ

ถอดชิ้นส่วนต่อไปนี้ :

- ฝาครอบด้านหน้า (หน้า 3-3)
- สกรู/แหวนรอง
- สกรู

ถอดฝาครอบตัวล่างด้านซ้ายออกโดยการปลดเช็วล็อค 2 อันออกจากร่องของฝาครอบท้ายและฝาครอบตัวล่างด้านซ้าย

ข้อควรจำ

- ด้านซ้าย : ระวังอย่าให้เกิดความเสียหายกับเช็วล็อค

ถอดฝาครอบตัวล่างด้านขวาออกโดยการปลดเช็วล็อค 3 อันออกจากร่องของฝาครอบท้ายและฝาครอบตัวล่างด้านขวา

ข้อควรจำ

- ด้านขวา : ระวังอย่าให้เกิดความเสียหายกับเช็วล็อค

การประกอบให้ทำย้อนลำดับขั้นตอนการถอด

ข้อควรจำ

- ถ้ายางรองแต่ละด้านหล่นพื้น ให้ทำความสะอาดยางรองและผิวหน้าของขายึดฝาครอบตัวล่าง ทากาวสอนดับบอนด์ A หรือเทียบเท่าที่ยางรองบริเวณด้านที่ติดกับขายึด รอปะมาณ 3-5 นาที จึงประกอบยางรอง

ด้านซ้าย :

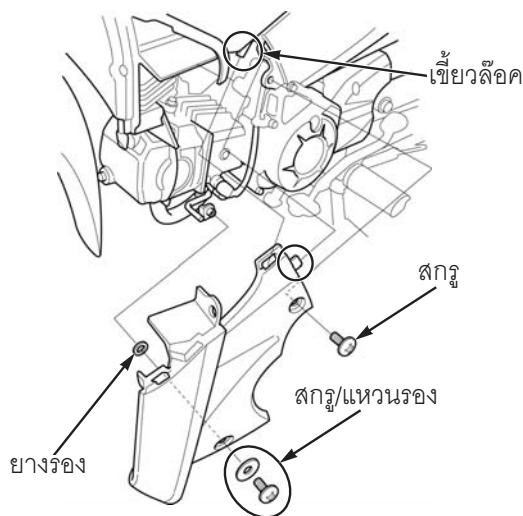

ด้านขวา :

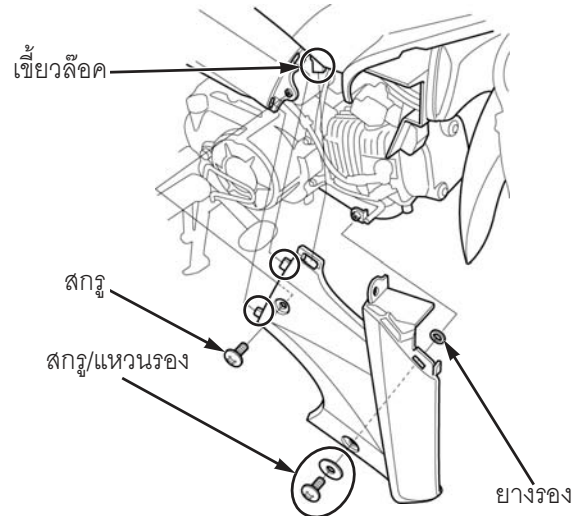

ฝาครอบกลาง

การถอด/การประกอบ

เปิดเบาะนั่งโดยใช้กุญแจจุดระเบิด

ถอดชิ้นส่วนต่อไปนี้ :

- สกรูพิเศษ 2 ตัว
- สกรู

ปลดเช็วล็อคของฝาครอบกลางออกจากร่องของฝาครอบท้ายและถอดฝาครอบกลางออก

ข้อควรจำ

- ระวังอย่าให้เกิดความเสียหายกับเช็วล็อค

การประกอบให้ทำย้อนลำดับขั้นตอนการถอด

