

# ระบบน้ำมันเชื้อเพลิง (PGM-FI)

คลายสกรูยึดเข็มขัดรัดคอท่ออากาศออก



ถอดโบล์ทที่ยึดท่อไอดีและชุดเรือนลิ้นเร่งออก

ถอดไอรिंगออกจากฉนวน

## ข้อควรจำ

- ใช้เทปหรือผ้าสะอาดปิดช่องไอดีของฝาสูบไว้เพื่อป้องกันไม่ให้สิ่งแปลกปลอมหล่นลงไปนในเครื่องยนต์

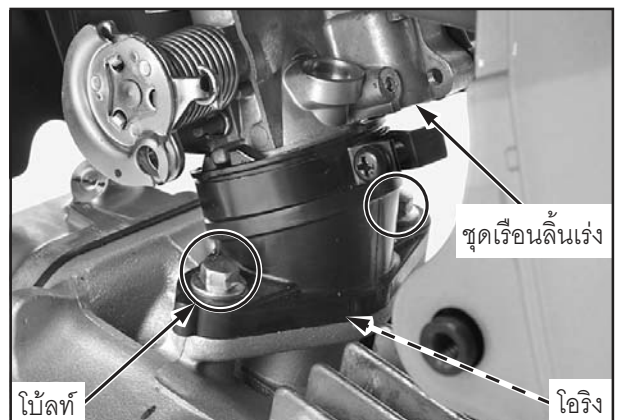

## การแยกชิ้นส่วน

### ข้อควรจำ

- เรือนลิ้นเร่ง/ชุดตัวตรวจจับสัญญาณได้รับการปรับตั้งมาจากโรงงานแล้ว อย่าแยกชิ้นส่วนประกอบด้วยวิธีอื่นใดนอกเหนือจากที่แสดงไว้ในคู่มือเล่มนี้
- อย่าปิดคันเร่งอย่างรวดเร็วจากตำแหน่งเปิดสุดถึงตำแหน่งปิดสุดหลังจากที่ได้ถอดสายคันเร่งออกเพราะอาจทำให้การเดินเบาไม่ถูกต้อง
- อย่าทำให้เกิดความเสียหายแก่เรือนลิ้นเร่ง เพราะอาจทำให้ลิ้นเร่งทำงานผิดพลาดได้
- อย่าคลายหรือขันน็อตที่แฉับสี่ขาวและสกรูของเรือนลิ้นเร่ง เพราะการคลายหรือการขันน็อตและสกรูดังกล่าวอาจทำให้เกิดความผิดปกติแก่ลิ้นเร่งและวงจรถับเดินเบาได้

