

คลัทช์/ขาเปลี่ยนเกียร์

แผ่นผ้าคลัทช์

เปลี่ยนแผ่นผ้าคลัทช์ใหม่ถ้ามีรอยขีดหรือเปลี่ยนสี

ข้อควรจำ

- เปลี่ยนแผ่นผ้าคลัทช์และแผ่นเหล็กคลัทช์พร้อมกัน ทั้งชุด

วัดค่าความหนาของแผ่นผ้าคลัทช์แต่ละแผ่น

ค่าจำกัดการซ่อม : 1.82 มม. (0.072 นิ้ว)

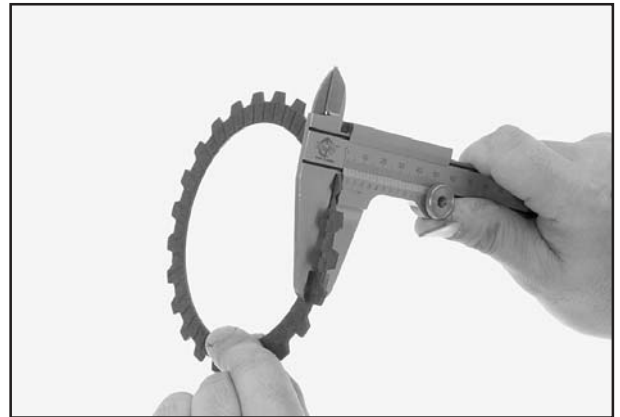

แผ่นเหล็กคลัทช์

ตรวจสอบการโก่งตัวของแผ่นเหล็กคลัทช์แต่ละแผ่น โดยใช้ฟิลเลอร์เกจวัดที่ผิว

ค่าจำกัดการซ่อม : 0.20 มม. (0.008 นิ้ว)

ข้อควรจำ

- เปลี่ยนแผ่นผ้าคลัทช์และแผ่นเหล็กคลัทช์พร้อมกัน ทั้งชุด

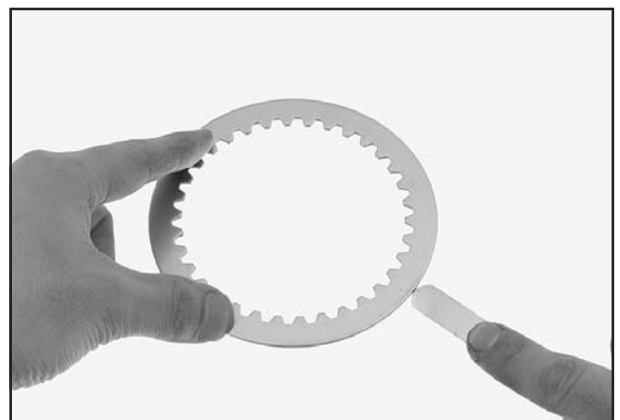

เรือนคลัทช์ตัวนอก/ปลอกกรองเรือนคลัทช์ตัวนอก

ตรวจสอบความสึกหรอหรือเสียหายของฟันเฟืองขับ ตรวจสอบความเสียหายหรือสึกหรอของร่องเรือนคลัทช์ตัวนอก ซึ่งเกิดจากการเสียดสีของแผ่นผ้าคลัทช์

วัดเส้นผ่าศูนย์กลางภายในเรือนคลัทช์ตัวนอก

ค่าจำกัดการซ่อม : 23.07 มม. (0.908 นิ้ว)

วัดเส้นผ่าศูนย์กลางภายในและภายนอกของปลอกกรองเรือนคลัทช์ตัวนอก

ค่าจำกัดการซ่อม :

ภายใน : 17.049 มม. (0.6712 นิ้ว)

ภายนอก : 22.940 มม. (0.9031 นิ้ว)

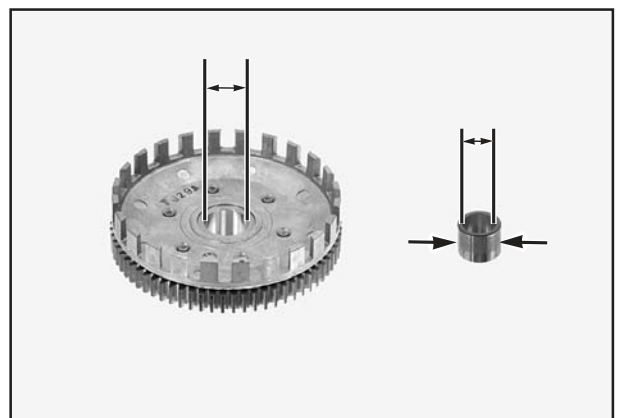

เพลาชับ

วัดเส้นผ่าศูนย์กลางภายในนอกเพลาชับที่ปลอกกรองเรือนคลัทช์ตัวนอก

ค่าจำกัดการซ่อม : 16.87 มม. (0.664 นิ้ว)

