

คลัทช์/ขาเปลี่ยนเกียร์

การประกอบ

- ประกอบปลอกกรองเข้ากับเพลลาขับ
- ทาน้ำมันเครื่องที่ผิวด้านนอกปลอกกรองเรือนคลัทช์ตัวนอก
- ประกอบปลอกกรองเรือนคลัทช์ตัวนอก
- ประกอบปลอกกรองเข้ากับเพลลาข้อเหวี่ยง

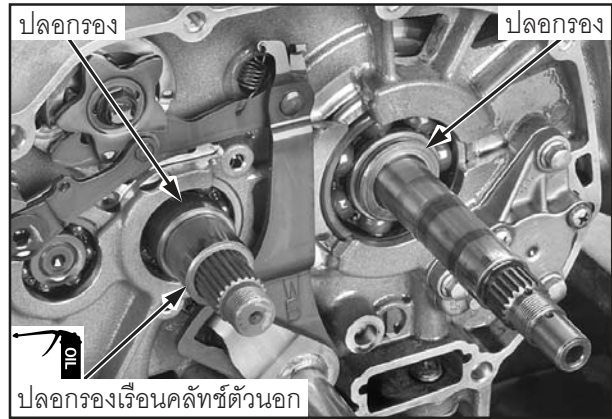

ทาน้ำมันโมลิบดีนัมไดซัลไฟด์ที่ผิวสัมผัสภายในเฟืองขับชั้นต้น

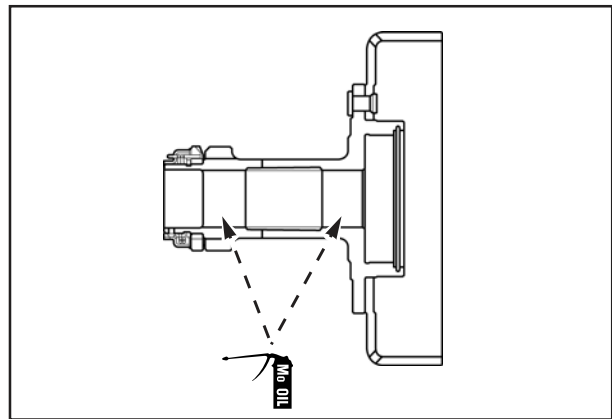

- จัดให้รอยตัดของเฟืองขับชั้นต้นและเฟืองประกอบตรงกัน ดังรูป จากนั้นทำให้ฟันเฟืองขับชั้นต้นขบกับฟันเฟืองขับตรงจุดเชื่อมต่อ
- ประกอบคลัทช์กลไก เรือนคลัทช์แรงเหวี่ยงตัวนอก และแผ่นกันน้ำมันพร้อมกันทั้งคู่

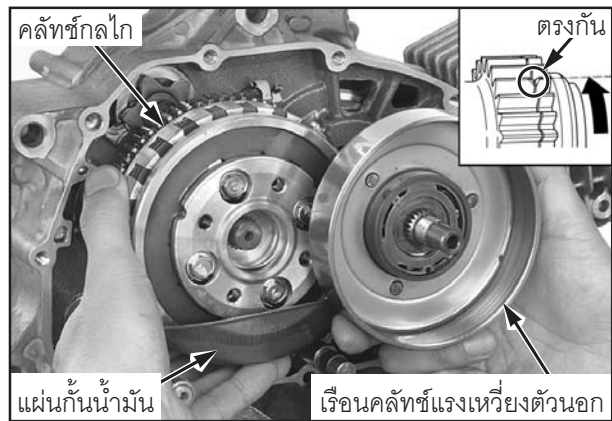

ประกอบและขันโบลท์ยึดแผ่นกันน้ำมัน 2 ตัวให้แน่น

