

MONTAGE DU COUVRE-CULASSE

Huilez la surface de glissement culbuteur-axe.
 Appliquez de l'huile au disulfure de molybdène sur la surface de glissement du culbuteur et réglez les points de contact de vis.

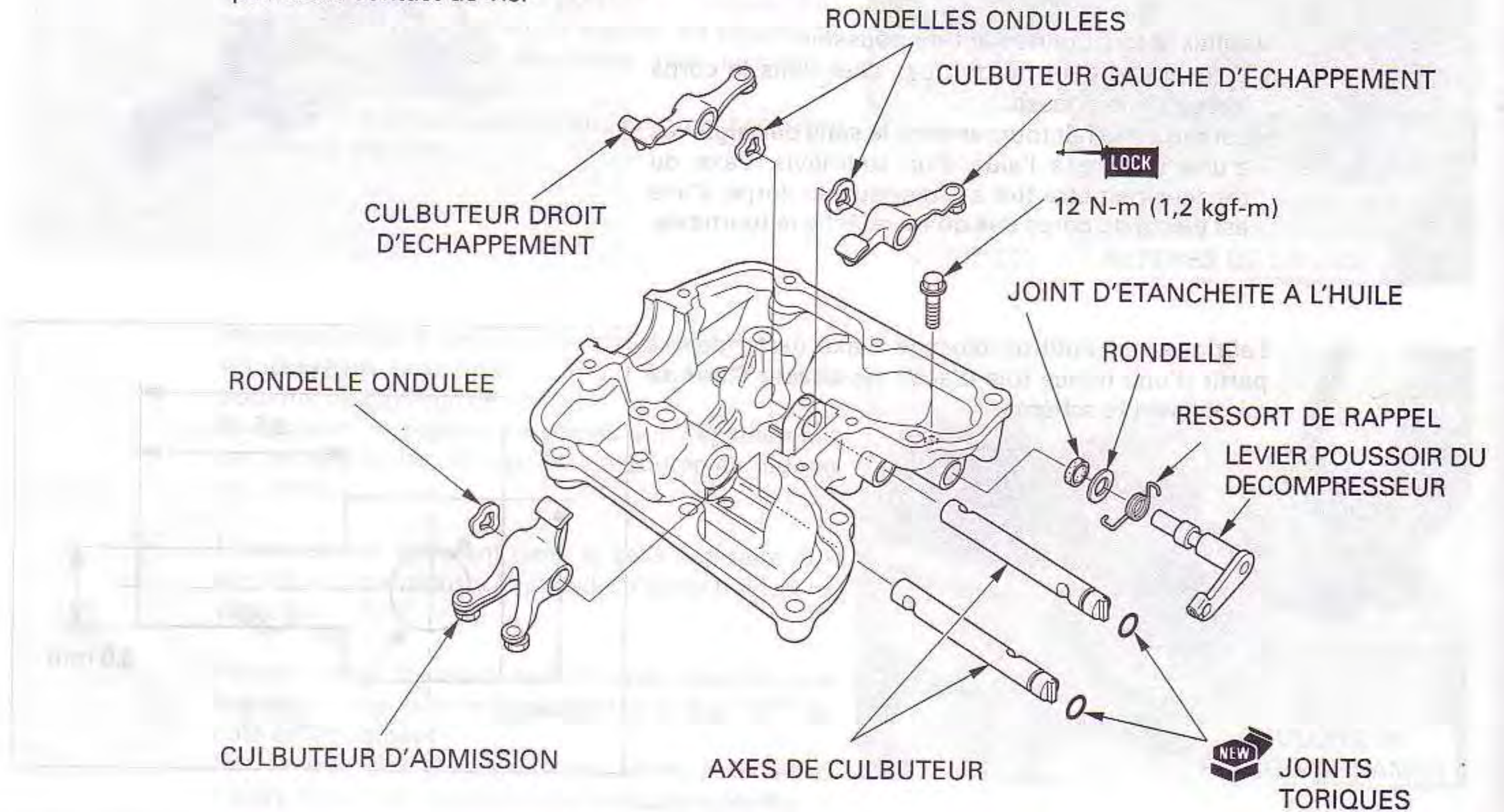

Installez les culbuteurs, et ensuite installez les rondelles ondulées entre le culbuteur et son support du côté marqué "△".

NOTA:

Notez l'emplacement du culbuteur gauche d'échappement avec une oreille de décompression.

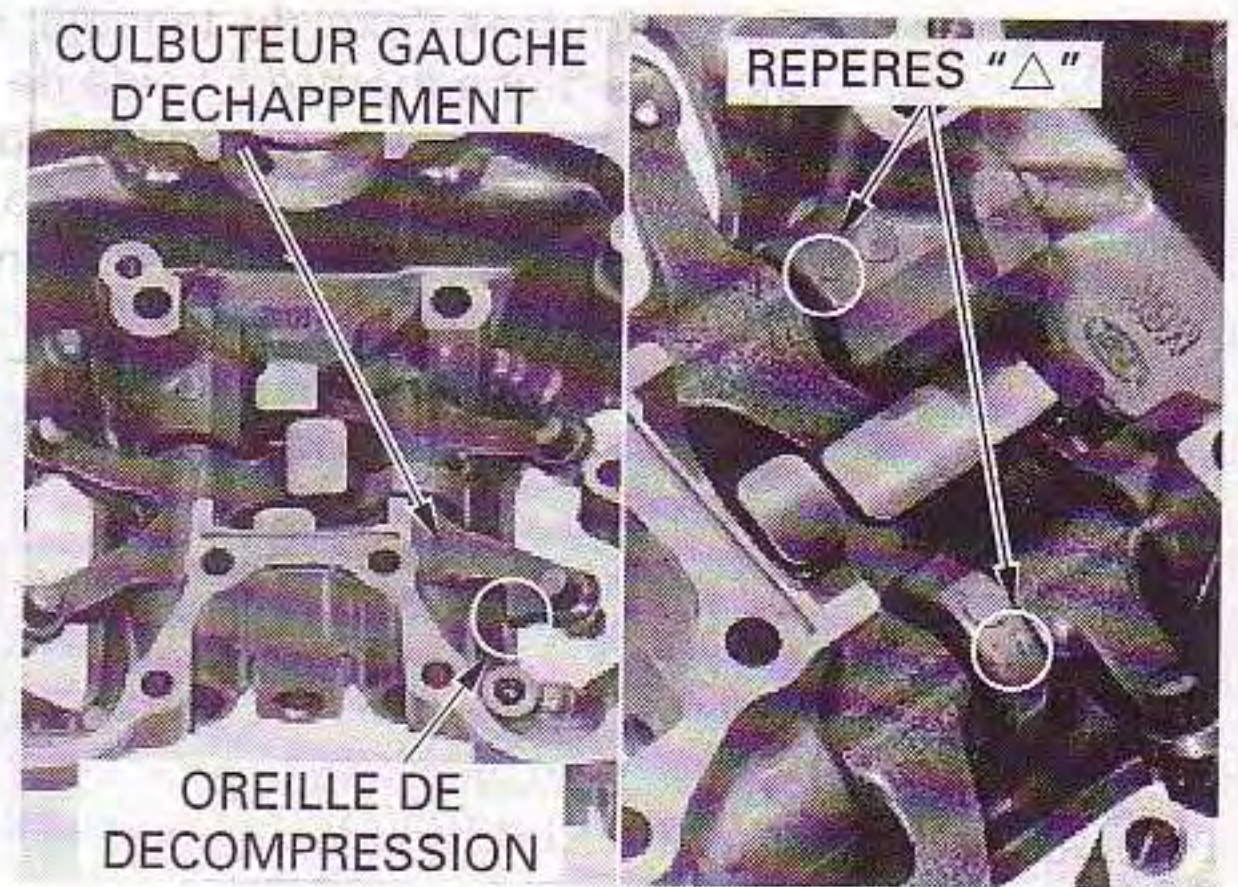

Appliquez de l'huile moteur sur les nouveaux joints toriques et installez-les sur les axes de culbuteurs. Installez les axes de culbuteurs sur le couvre-culasse.

Positionnez verticalement les rainures dans les axes des culbuteurs, en faisant coïncider les trous de boulons sur la culasse.

