

Graissez la surface coulissante de l'extrémité du câble des gaz et la surface coulissante du galet guide-câble.

Raccordez le câble des gaz à la poignée des gaz.

Installez le couvercle du boîtier de câble des gaz.

Alignez la ligne du boîtier de câble des gaz sur le coup de poinçon du guidon.

Serrez la vis de devant en premier, puis la vis de derrière.

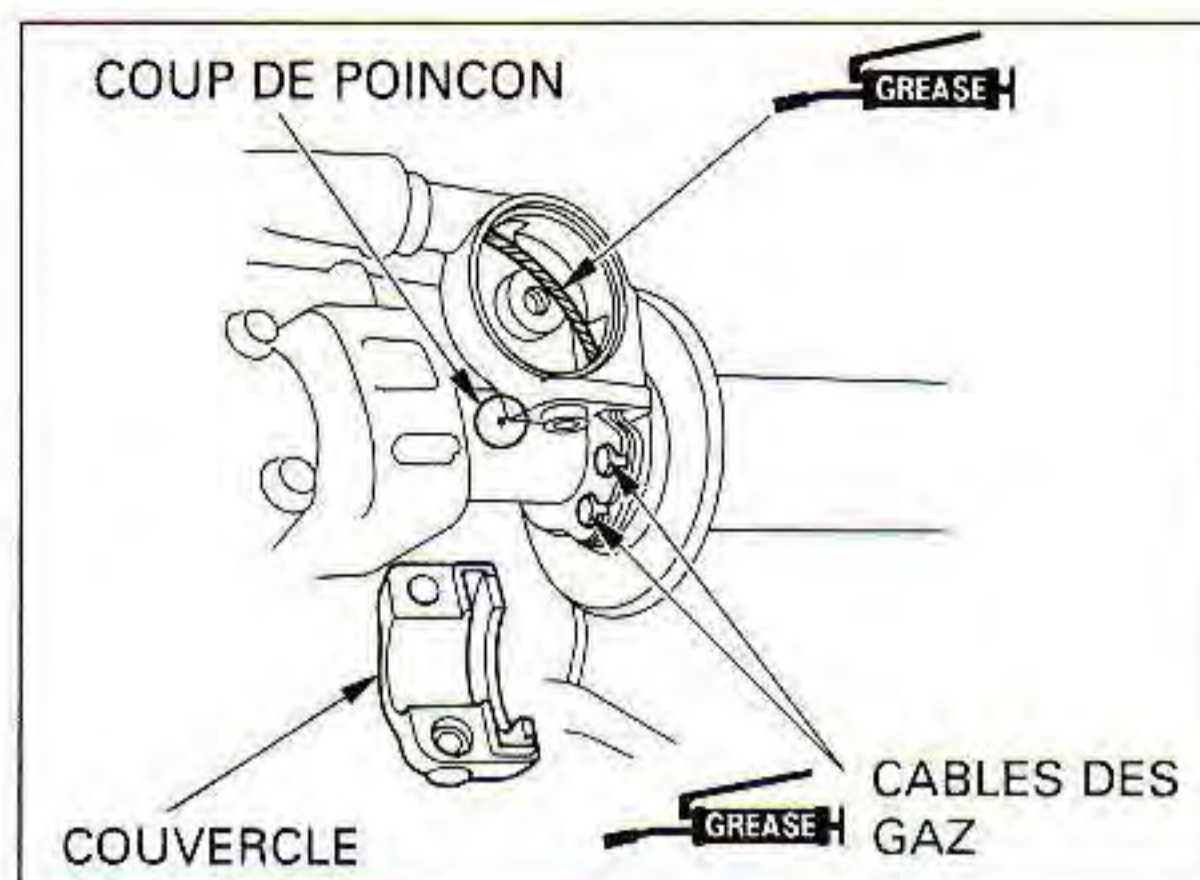

Graissez la surface coulissante du galet guide-câble et insérez-le dans le boîtier de câbles des gaz.

Vérifiez que le joint en caoutchouc n'est ni fatigué, ni endommagé.

Installez la protection de galet guide-câble des gaz et serrez la vis.

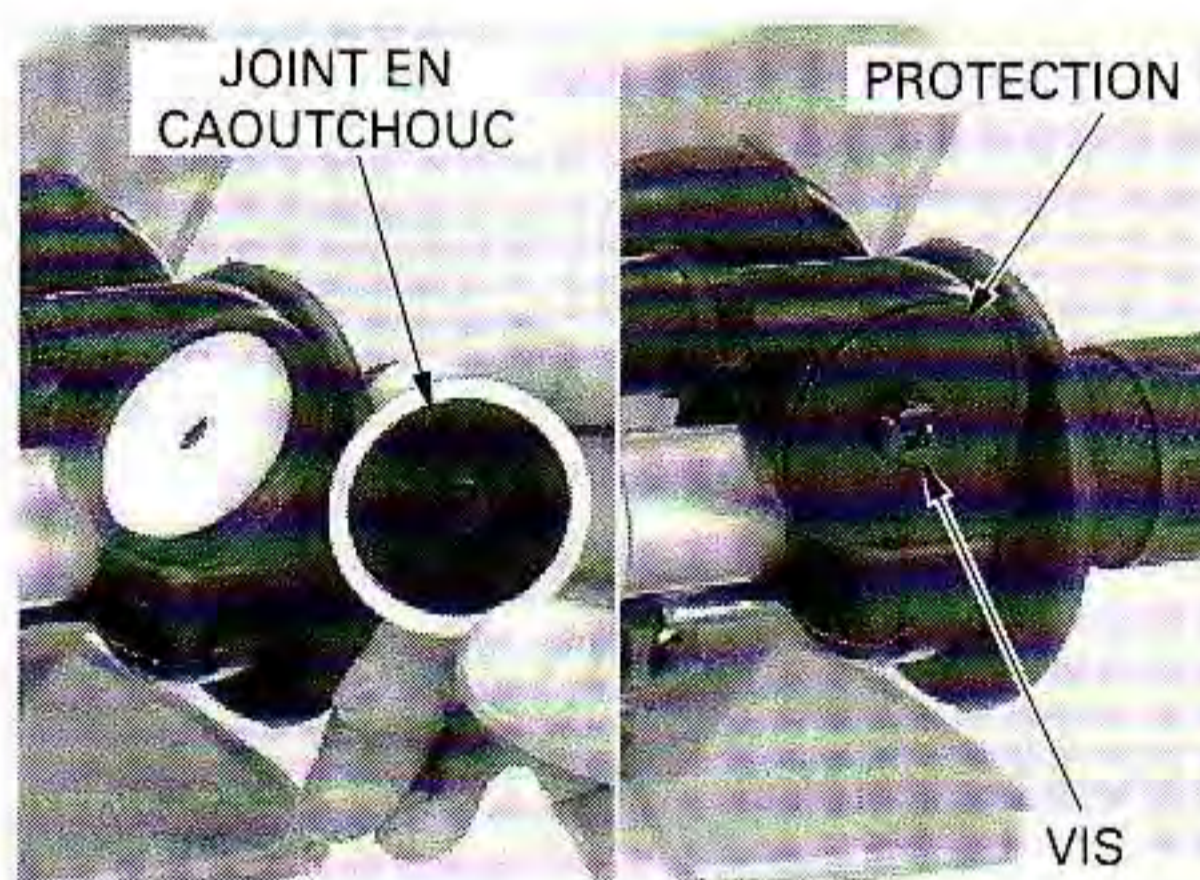

Installez le commodo de guidon gauche sur le guidon, en alignant la goupille de centrage sur le trou du guidon.

Installez les vis ; serrez la vis de devant en premier, puis la vis de derrière.

Installez la patte de fixation du levier d'embrayage et le support.

Alignez sa fente sur le coup de poinçon du guidon et serrez le boulon supérieur, puis le boulon inférieur.

COUPLE : 10 N-m (1,0 kgf-m)

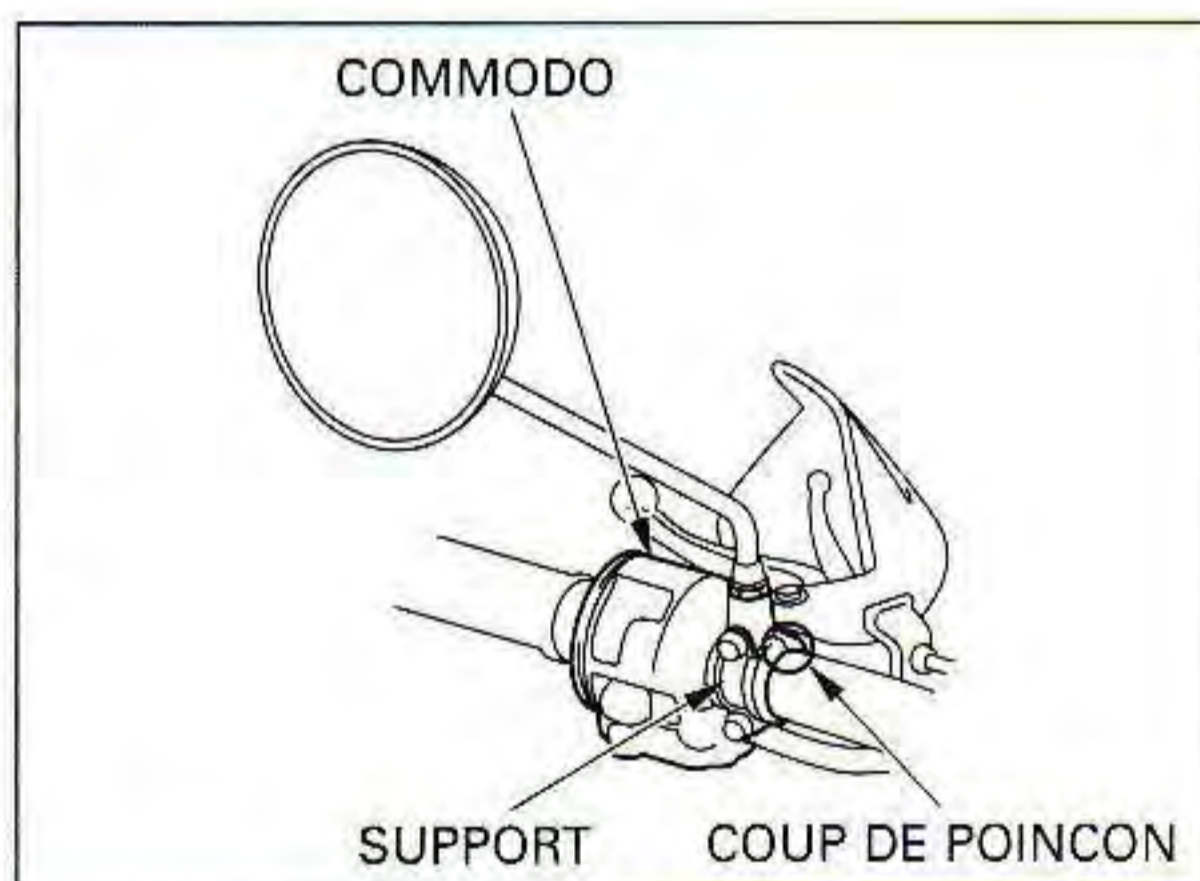

Bloquez les fils à l'aide des serre-fils.

Installez le tube reniflard de réservoir sur la colonne de direction.

Réglez le jeu de la poignée des gaz (page 3-5).

