

REPLACEMENT DU LIQUIDE DE FREIN/PURGE

⚠ DANGER

Des disques ou des plaquettes de frein contaminés ne peuvent pas donner une puissance de freinage maximale. Débarrassez-vous des plaquettes contaminées et nettoyez les disques contaminés à l'aide d'un agent de dégraissage de frein de haute qualité.

PRECAUTION :

- Les corps étrangers susceptibles de contaminer le circuit ne doivent jamais pénétrer dans le réservoir au moment du remplissage.
- Évitez de répandre du liquide de frein sur les surfaces peintes et sur les pièces en plastique ou caoutchouc. Nous vous recommandons de recouvrir ces pièces d'un chiffon pendant toute opération d'entretien.

NOTE :

- Procéder à la purge du circuit hydraulique après toute ouverture du circuit hydraulique ou lorsque le freinage de la motocyclette devient spongieux.
- En cas d'utilisation d'un outil de purge des freins vendu dans le commerce, suivre les instructions du fabricant.

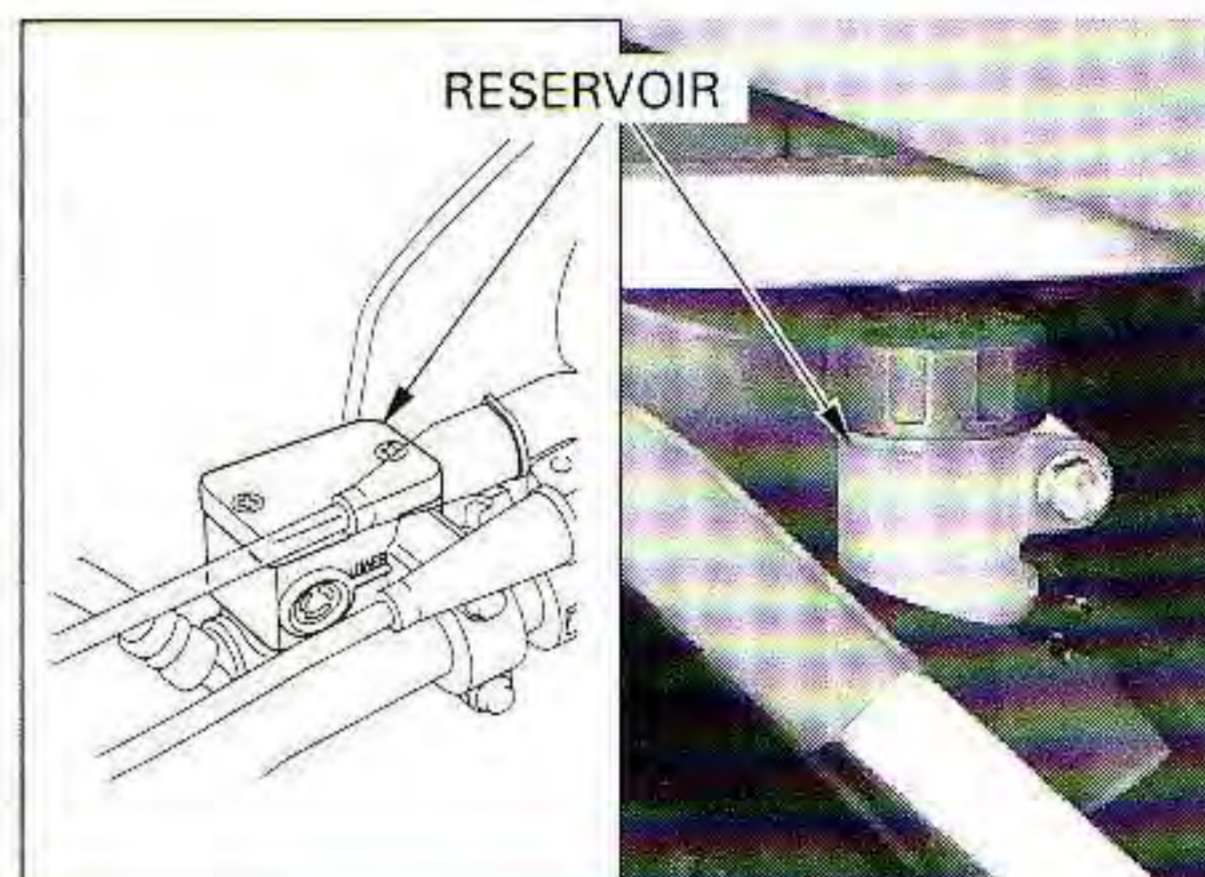

VIDANGE DU LIQUIDE DE FREIN

Assurez-vous que le maître-cylindre ou le réservoir sont parallèles au sol, avant de déposer le couvercle du réservoir et le bouchon.

AVANT :

Déposez les vis, le couvercle de réservoir de maître-cylindre et la membrane.

ARRIERE :

Déposez le cache latéral droit (page 2-2).

Déposez le bouchon de réservoir, la plaque de calage et la membrane.

Raccordez un flexible de purge à la soupape de purge.

Desserrez la soupape de purge et actionnez le levier de frein (pédale), jusqu'à ce que le liquide ne s'écoule plus de la soupape de purge.

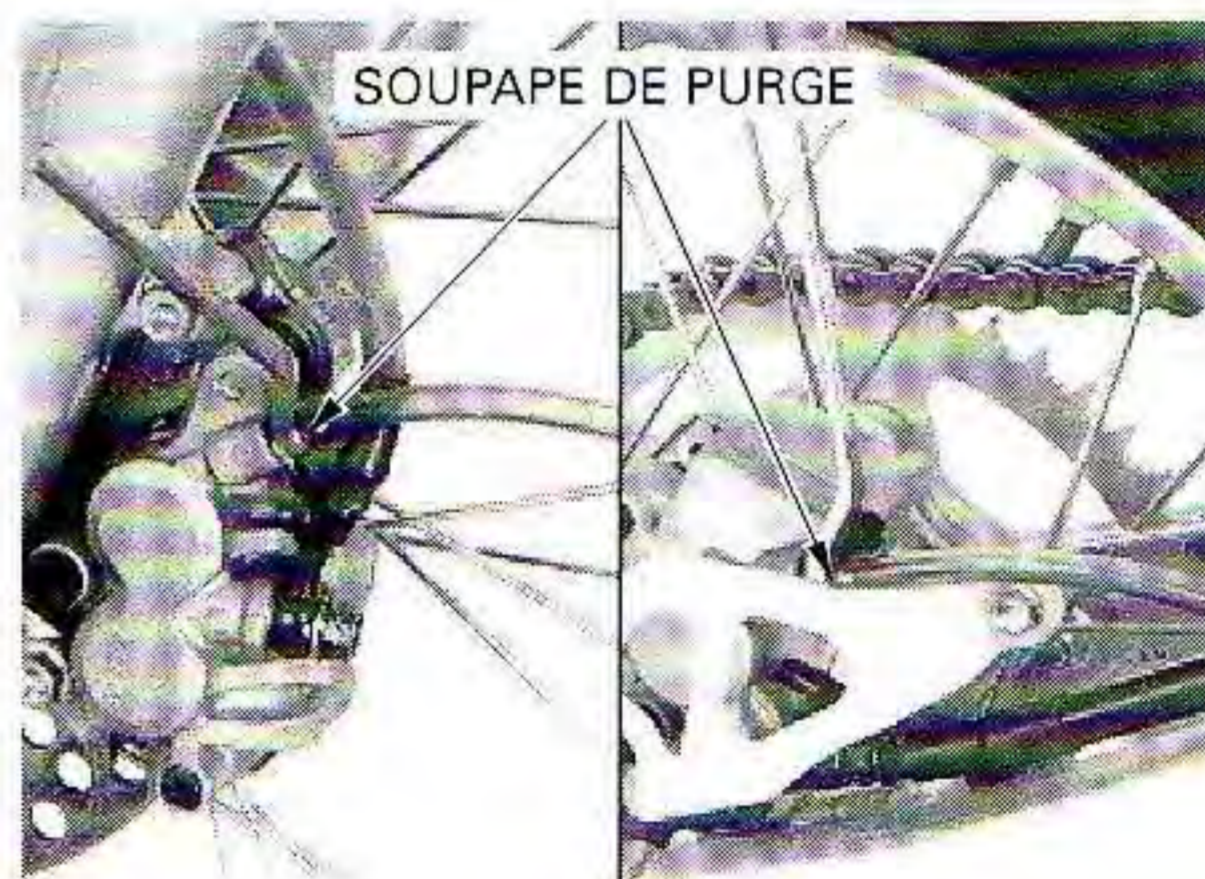

REPLISSAGE/PURGE DU RESERVOIR DE LIQUIDE DE FREIN

PRECAUTION :

Ne mélangez pas différents types de liquide de frein ; ils ne sont pas compatibles.

Remplissez le maître-cylindre de liquide de frein DOT 4 jusqu'au niveau supérieur.

