

## ICM (MODULE DE COMMANDE D'ALLUMAGE)

### DEPOSE/INSTALLATION

Déposez le siège (page 2-2).

Déposez l'ICM du support d'ICM.  
Débranchez le connecteur de l'ICM.  
Déposez l'ICM du boîtier en caoutchouc.

Pour l'installation, inversez la procédure de dépose.

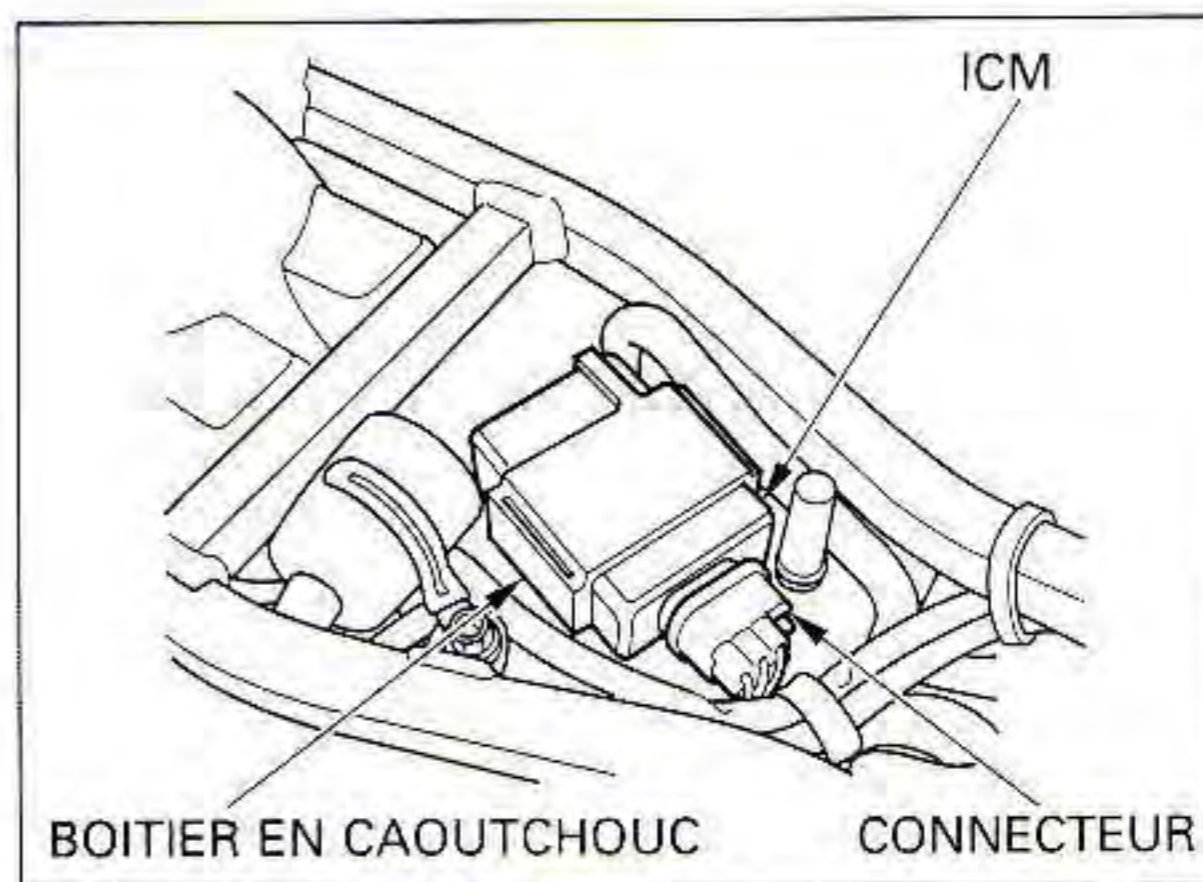

## BOBINE D'ALLUMAGE

### DEPOSE/INSTALLATION

Déposez le réservoir (page 2-5).

Déposez le capuchon de bougie.  
Débranchez le fil primaire de bobine d'allumage.  
Déposez les boulons, la borne de masse et la bobine d'allumage.

Pour l'installation, inversez la procédure de dépose.

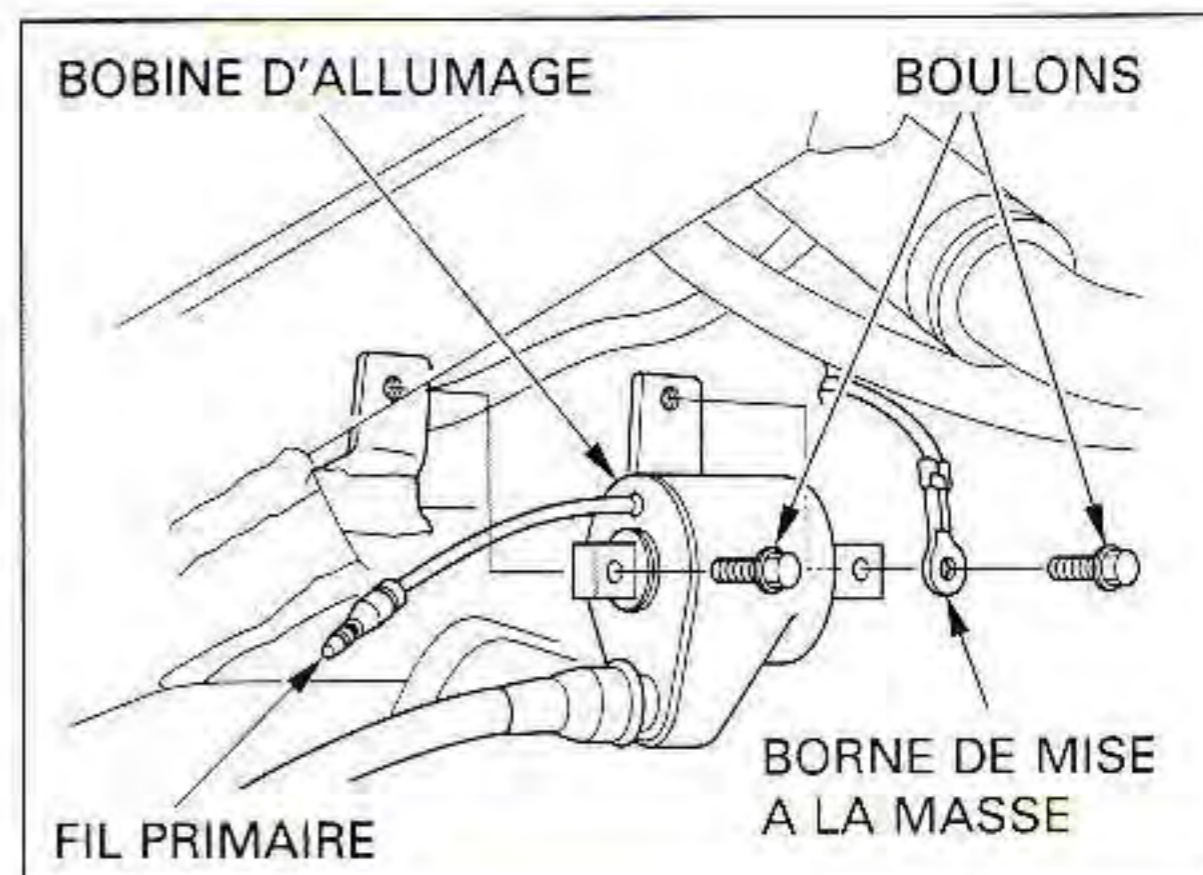

## ALTERNATEUR

### CONTROLE

Déposez le siège (page 2-2).

NOTE :

Cet essai n'oblige pas à déposer la bobine de stator.

Débranchez le connecteur à six fiches (6 P) de l'alternateur.

Mesurez la résistance de la bobine d'éclairage entre les bornes de fil rose et de fil jaune du connecteur côté alternateur.

**VALEUR STANDARD : 0,1 à 1,0  $\Omega$  (à 20°C)**

Mesurez la résistance entre la borne de fil blanc/jaune et la masse de carrosserie.

**VALEUR STANDARD : 0,2 à 1,2  $\Omega$  (à 20°C)**

